

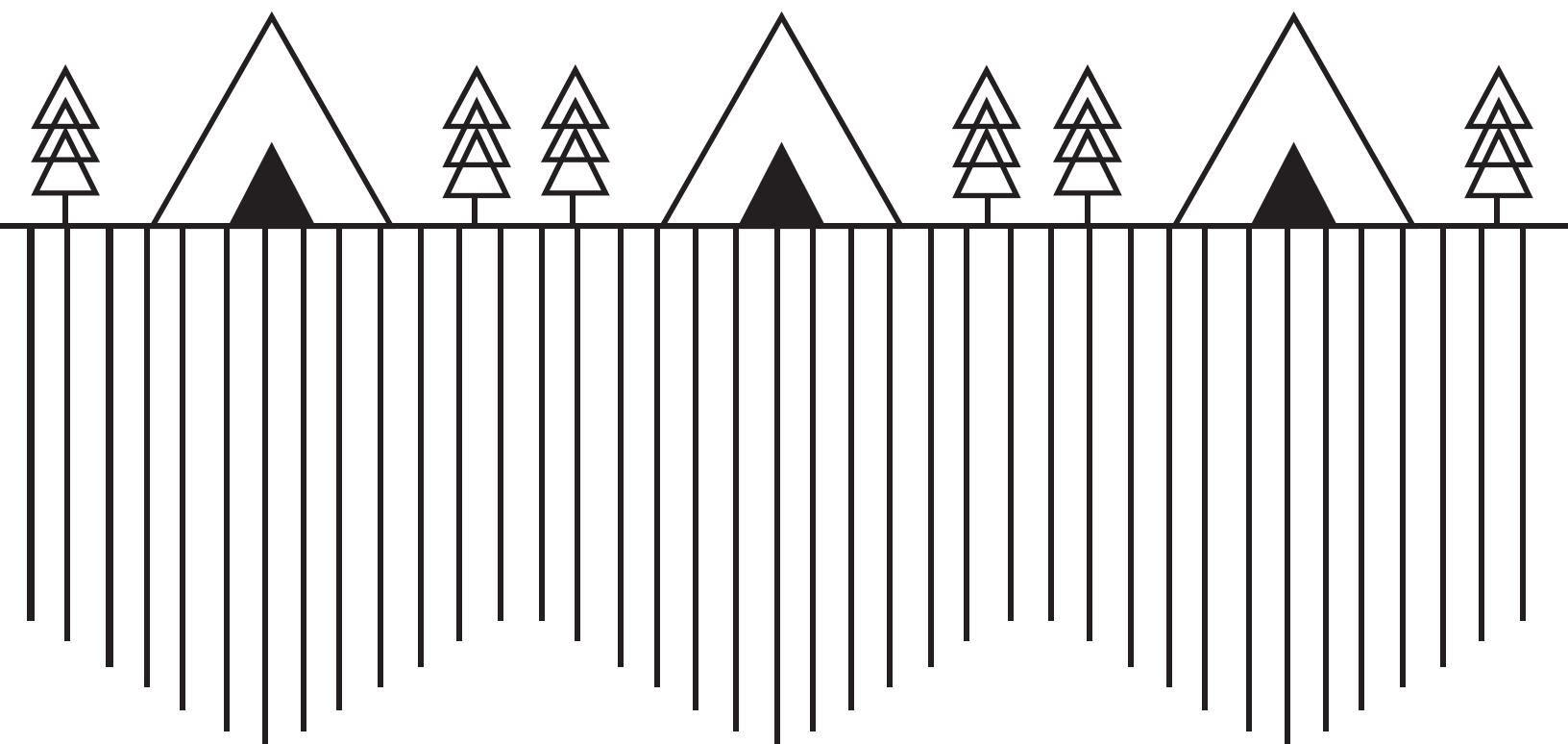

ΒΟΗΘΗΜΑ ΚΑΤΑΣΚΗΝΩΤΗ

ΚΛΑΔΟΣ ΠΟΥΛΙΩΝ 2015



Περιεχόμενα

Το Οδηγικό Παιδαγωγικό Πρόγραμμα	1
Το Αρχηγείο του Χαρούμενου Δάσους	20
Οι Υπηρεσίες στο Χαρούμενο Δάσος	23
Υγεία- Υγιεινή & Ασφάλεια στο Χαρούμενο Δάσος	28
Αρχιτεκτονική χώρου.....	34
Α' Βοήθειες.....	36
Σακίδιο & εξάρτηση	41
Η σκηνή	45
Σχοινιά.....	51
Κόμποι	53
Συνδέσεις	59
Κατασκευές	62
Λάμπες	76
Φωτιά.....	82
Μαγειρική χωρίς σκεύη	84
Προσανατολισμός.....	87
Ασφάλεια στην πορεία	90
Διαχείριση διάφορων καταστάσεων.....	91
Βιβλιογραφία	94
Κανονισμός Κατασκηνώσεων Κλάδος Πουλιών	95

Το Οδηγικό Παιδαγωγικό Πρόγραμμα

- Διαμορφώνεται με βάση τα χαρακτηριστικά της ηλικίας των Πουλιών
- Διέπεται, στο σύνολό του, από την Οδηγική Ιδεολογία και στάση.
- Αξιολογείται ως προς την εξέλιξη - μετακίνηση παιδιών και Στελεχών.

Χαρακτηριστικά παιδιών ηλικίας 7-11ετών:

- ανεπτυγμένη λεπτή κινητική δεξιότητα
- ενδιαφέρον για ομαδικά παιχνίδια
- ανάγκη για έντονη σωματική δραστηριότητα
- καλή αίσθηση του ρυθμού
- ανάπτυξη λογικής σκέψης
- ανάγκη για εναλλαγή δραστηριοτήτων
- ύπαρξη φαντασίας, σε συνδυασμό με αναπτυγμένη ρεαλιστική άποψη
- μαθησιακή ετοιμότητα
- ανάγκη για βιωματική μάθηση και ιδιαίτερο ενδιαφέρον για πειράματα
- ενδιαφέρον για να εργαστεί και να ολοκληρώσει το έργο του
- επιθυμία συμμετοχής σε ομάδα και διάθεση να είναι ενεργό μέλος
- επιθυμία δημιουργικότητας και εφευρετικότητας
- σχέσεις κυρίως με συνομηλίκους όμοιου φύλου
- μίμηση προτύπου
- ανάγκη να «δίνει χέρι»
- ανάγκη επιβράβευσης από ενήλικες
- δυσaréσκεια όταν κρίνεται από ενήλικες
- επιθυμία να πετυχαίνει και να μην κάνει λάθη

Έχοντας στο νου τα παραπάνω, επιλέγουμε μια Κεντρική Ιδέα και μύθο για να ζωντανέψει το Χαρούμενο Δάσος!

Κριτήρια επιλογής:

α. ηλικία Πουλιών

β. δυνατότητες Σμήνους

γ. τόπος

Ο μύθος πρέπει να **εκφράζει έναν στόχο**, βάσει των αναγκών των Πουλιών, και να **δίνει ένα θετικό μήνυμα** στα Πουλιά. Επιπλέον, πρέπει να φροντίσουμε ο μύθος να δίνει ευκαιρίες για δημιουργία, να ενεργοποιεί τη φαντασία, να είναι διασκεδαστικός, να βοηθά στην πρόοδο και να παρέχει πραγματικές γνώσεις, να ενισχύει τη συνεργασία και να βοηθά στην εφαρμογή των Οδηγικών γνώσεων.

Κάθε κομμάτι του αναλυτικού προγράμματος πρέπει να εκφράζει τον μύθο και τη Κεντρική Ιδέα. Όλα περιστρέφονται γύρω από το θέμα και ζούμε τον μύθο όλοι μαζί!

Οι δραστηριότητες του αναλυτικού προγράμματος αξιοποιούνται προκειμένου το κάθε παιδί ξεχωριστά να δοκιμάζει, να έχει άποψη, να επιλέγει, να αναπτύσσεται και να κάνει βήματα μπροστά.

Στο Χαρούμενο Δάσος, τα Πουλιά έχουν ευκαιρίες για:

- **Επαφή με τη Φύση**
ζωή στη σκηνή, επαφή με ζωντανούς οργανισμούς (πουλιά, έντομα, ζουζούνια) αστερισμοί, Μεγάλο Παιχνίδι Φύσης, θάλασσα - μπάνιο, κ.ά.
- **Κοινωνική Ζωή**
υπηρεσίες, ψυχαγωγία, Φωλιά, ξύπνημα - καληνύχτα, δραστηριότητες, ομαδικό παιχνίδι, ταχυδρομείο, κ.ά.
- **Πρόοδος - γνώσεις**
Κεντρική Ιδέα - μύθος, βήματα, πτυχία, υπόσχεση, δραστηριότητες, Μεγάλα Παιχνίδια, Νυχτερινό Παιχνίδι κ.ά.
- **Εφαρμογή του Νόμου**
τελετές, έπαρση, υποστολή, Δώσε Χέρι, σχέσεις μεταξύ των Πουλιών, σχέσεις με το Αρχηγείο, κ.ά.
- **Αυτοδιοίκηση**
υπηρεσίες, Κύκλος Κουβέντας, εκλογές, εγκατάσταση στο δάσος, ψυχαγωγία, δραστηριότητες Φωλιάς, επιλογή βημάτων και πτυχίων, επιλογή με ποιον θα κοιμηθούν, κ.ά.
- **Δημιουργία**
εργαστήρια, ψυχαγωγία, Μεγάλα Παιχνίδια, Νυχτερινό Παιχνίδι, μουσική, θέατρο, κατασκευές, τραγούδι, κ.ά.
- **Παιχνίδι**
Μεγάλα Παιχνίδια, Νυχτερινό Παιχνίδι, ομαδικό - ατομικό, κινητικό - πνευματικό, περιπέτεια, κ.ά.
- **Χαρά**
προσωπική συμμετοχή, υπηρεσίες, ταχυδρομείο, συνεργασία, σχέσεις μεταξύ τους, σχέσεις με Αρχηγείο, κ.α.

Το Πρόγραμμα πιο αναλυτικά:

Κεντρική Ιδέα

Το Χ.Δ. έχει πάντοτε μια Κεντρική Ιδέα που το ζωντανεύει. Ο μύθος, που ξετυλίγεται μαγικά μπροστά στα μάτια των Πουλιών κατά την διάρκεια του Χ.Δ., πρέπει να είναι πολύ προσεκτικά επιλεγμένος. Κριτήρια γι' αυτή την επιλογή είναι:

- *Η ηλικία των Πουλιών του Σμήνους.*

Αν τα Πουλιά έχουν μικρή ηλικία, διαλέγουμε ένα θέμα που θα τα ταξιδέψει στο χώρο της φαντασίας. Αν τα Πουλιά είναι πιο μεγάλα, επιλέγουμε ένα θέμα που θα έχει περιπέτεια, δοκιμασίες και πιο υψηλά νοήματα.

- *Οι δυνατότητες τους.*

Κατά τη διάρκεια της οδηγικής χρονιάς έχουμε την ευκαιρία να δούμε τις προτιμήσεις και τις δυνατότητες των Πουλιών, μέσα από τα διάφορα είδη Συγκεντρώσεων.

- *Ο τόπος στον οποίο γίνεται το Χ.Δ.*

Αν είμαστε στη θάλασσα, για παράδειγμα, το θέμα μπορεί να είναι θαλασσινό. Όπως και να έχει, είναι σημαντικό να υπάρχει λόγος που βρισκόμαστε στο συγκεκριμένο τόπο!

Μπορούμε να αντλήσουμε έμπνευση για την Κεντρική Ιδέα από:

Την ιστορία, τη μυθολογία, τα κόμικς, τη λαϊκή παράδοση, τα παιδικά βιβλία, τα παραμύθια, τη λογοτεχνία, το περιβάλλον, τη φύση, την οικολογία, τα ταξίδια, διάφορους λαούς και πολιτισμούς, την επικαιρότητα, τις επιστήμες, την τέχνη, την τεχνολογία, τον αθλητισμό, τον κινηματογράφο και απ' όπου αλλού φανταστούμε.

Ωρολόγιο Πρόγραμμα

Στο Ωρολόγιο Πρόγραμμα αναφέρονται οι καθημερινές δραστηριότητες του Σμήνου στο Χ.Δ. Είναι σημαντικό αυτές οι δραστηριότητες να βρίσκονται σε ισορροπία. Οι ομαδικές ασχολίες να διακόπτονται από ατομικές. Τα ζωηρά παιχνίδια ή οι υπηρεσίες να εναλλάσσονται με πνευματικές και καθιστικές ασχολίες, όπως οι χειροτεχνίες (ή τα εργαστήρια) και η πρόοδος. Ο χρόνος απασχόλησης για κάθε δράση που πραγματοποιείται στο Χ.Δ. αναφέρεται στο Ωρολόγιο Πρόγραμμα.

Η διάρκεια του προγράμματος (μεγάλα παιχνίδια, εργαστήρια, κλπ.) είναι δύο (2) ώρες το πρωί (10:30-12:30) και δύο (2) ώρες το απόγευμα (17:30-19:30).

- Τα παιδιά σε αυτή την ηλικία πρέπει να κοιμούνται 8-10 ώρες το βράδυ και να ξεκουράζονται το μεσημέρι για μία με μιάμιση ώρα.
- Πρέπει να τρώνε 5 γεύματα και να τα απολαμβάνουν χωρίς βιασύνη.
- Για να αποφύγουμε τις άσκοπες βόλτες και τη φασαρία κατά τη διάρκεια της μεσημεριανής ξεκούρασης, καλό θα είναι να δίνουμε στα Πουλιά κάθε μεσημέρι πνευματικές ασχολίες, όπως παραμύθια ή επιτραπέζια παιχνίδια.
- Οι ελεύθερες ώρες είναι απαραίτητες. Προσοχή όμως, όχι ελεύθερη ώρα μεγάλης διάρκειας το σούρουπο, επειδή κουράζει. Σε συνδυασμό με το σκοτάδι, κάνει την αναζήτηση της ασφάλειας του σπιτιού πιο επιτακτική.
- Στο ωρολόγιο πρέπει να έχουμε προβλέψει 20 λεπτά για Κύκλο Κουβέντας, καθώς και ώρα για προετοιμασία βημάτων, πτυχιών ή και ψυχαγωγίας, κατά προτίμηση μισή ώρα πριν το απογευματινό πρόγραμμα.
- Η παρουσία του Ωρολογίου Προγράμματος, ως μέρος της διακόσμησης, έχει σκοπό να δείξει στα Πουλιά την έννοια του προγραμματισμού και ότι όλα τα πράγματα μέσα στην καθημερινότητα μας έχουν αρχή και τέλος.
- Υπεύθυνος για την τήρηση του ωρολογίου είναι ο Υπαρχηγός Λειτουργίας, ο οποίος βρίσκεται σε συνεχή και απόλυτη συνεννόηση με τον Αρχηγό και τον Υπαρχηγό Προγράμματος.

Αναλυτικό Πρόγραμμα

Κάθε κομμάτι του αναλυτικού προγράμματος πρέπει να εκφράζει το μύθο και την κεντρική ιδέα και όλα περιστρέφονται γύρω από αυτό.

Το χαρακτηρίζουν: εναλλαγή, ποικιλία, φαντασία, δημιουργία, δράση, έκφραση, δυνατότητες και γνώση. Βασικό συστατικό... η **ισορροπία!**

Οι δραστηριότητες, με τις οποίες δομείται το Αναλυτικό Πρόγραμμα μπορούν να είναι:

Εργαστήρια

(χειροτεχνίας, δεξιοτεχνίας, κατασκευών, χορού, εποχιακά, κ.α.)

Για την κατασκήνωση αναζητάμε 2 με 3 εργαστήρια:

- που κάνουν πιο λειτουργικό ή πιο όμορφο τον κατασκηνωτικό χώρο
- που δεν είναι εύκολο να πραγματοποιηθούν μέσα στην Εστία
- που μας δίνει τη δυνατότητα ή την έμπνευση ο τόπος
- που έχουν σχέση με την Κεντρική Ιδέα της κατασκήνωσης

Η επιλογή του εκάστοτε εργαστηρίου **εξυπηρετεί τη ροή του μύθου της κατασκήνωσης**. Το κάθε εργαστήριο είναι προετοιμασμένο πριν από την κατασκήνωση. Φροντίζουμε να υπάρχει ολοκληρωμένο δείγμα και επαρκής ποσότητα υλικού. Σε κάθε τραπέζι υπάρχει ένα Στέλεχος για να βοηθάει τα Πουλιά όπου χρειαστεί, ενώ ένα Στέλεχος είναι υπεύθυνο για την παρουσίαση του εργαστηρίου. Μπορούμε να κάνουμε μια έκθεση, με τα έργα των Πουλιών, στο χώρο του Χ.Δ. Επίσης είναι καλό να έχουμε σκεφτεί ένα τρόπο (κουτί, τσαντάκι) ώστε να πάρουν μαζί όλα τα εργαστήριά τους φεύγοντας.

Παιχνίδια

Γενικά

Η ανάγκη για παιχνίδια φαίνεται πως γεννιέται μαζί με τον άνθρωπο. Είναι μια αυθόρμητη έκφραση και γι' αυτό πολύ αναγκαία. Την ηλικία που παίζαμε ξένοιαστα τη θυμόμαστε με αγάπη και νοσταλγία. Το παιχνίδι είναι λοιπόν μια ζωτική δραστηριότητα. Ανταποκρίνεται στην ανάγκη των παιδιών να ζουν φανταστικές καταστάσεις, μπαίνοντας έτσι στο χώρο των ενηλίκων. Είναι απαραίτητο να υπάρχει στη ζωή των παιδιών γιατί και από αυτό αντλούν τη χαρά που χρειάζονται.

Η Εκπαιδευτική Αξία του Παιχνιδιού

Το παιχνίδι αναπτύσσει σημαντικές ιδιότητες στο παιδί που το βοηθούν να σχηματίσει μια ολοκληρωμένη προσωπικότητα:

- φυσικές: αντοχή, τόλμη, επιδεξιότητα, ευκινησία, επιδόσεις
- ηθικές: τιμιότητα, επιμονή, πρωτοβουλία, παιδεία
- πνευματικές: μνήμη, φαντασία, προσοχή, έκφραση, παρατηρητικότητα, ετοιμότητα
- κοινωνικές: ομαδικό πνεύμα, συναδέλφωση, σεβασμό των άλλων, ανταλλαγή απόψεων, αυτοκυριαρχία

Το Παιχνίδι ως παιδαγωγικό εργαλείο

Το παιχνίδι είναι ένας μοναδικός τρόπος για:

- να βιώσουν τα παιδιά το ομαδικό πνεύμα
- να τους εντυπωθούν γνώσεις με ευχάριστο τρόπο
- να χαρούν και να διασκεδάσουν
- να συνειδητοποιήσουν τη μοναδικότητα της ευγενούς άμιλλας
- να συμφωνήσουν ότι η πειθαρχία είναι απαραίτητη
- να αναπτύξουν τη αυτοκυριαρχία τους
- να αποδεχθούν την ανάγκη της τιμότητας

Αυτός που διευθύνει το παιχνίδι:

- ξέρει τι επιδιώκει διαλέγοντας κάθε φορά το συγκεκριμένο παιχνίδι
- έχει έτοιμο το υλικό που χρειάζεται
- εξηγεί τους κανόνες του παιχνιδιού
- ξέρει τη χρονική διάρκεια και δεν αφήνει το παιχνίδι να «ξεφτίσει» ή να «κάνει κοιλιά»
- φροντίζει να παίρνουν μέρος όλοι
- ενθαρρύνει τα παιδιά να παίζουν τίμια, χωρίς φανατισμό και να τηρούν τους κανόνες.

Η επιλογή των παιχνιδιών γίνεται σύμφωνα με:

- τον αριθμό των παιδιών
- την ηλικία τους
- το χώρο όπου βρισκόμαστε
- τις κλιματολογικές συνθήκες
- προηγούμενες εμπειρίες των παιδιών

Πρέπει να είναι ξεκάθαρο στο μυαλό σου τι επιδιώκεις με κάθε παιχνίδι και πώς πρέπει να παιχτεί, ώστε όχι μόνο να διασκεδάσουν όλοι, αλλά και να ωφεληθούν παίζοντας.

Σημείωση: Τα παιχνίδια ακολουθούν μια ορισμένη διαδικασία, που μπορεί να χωριστεί σε 4 φάσεις.

1^η φάση: Περίοδος προσαρμογής των παιδιών και εκκίνησης (παιχνίδι που συμμετέχουν όλοι υποχρεωτικά)

2^η φάση: Πλήρης απόδοση (παιχνίδι ζωηρό)

3^η φάση: Ανάκτηση του ελέγχου (παιχνίδι αντανakλαστικών, μνήμης, άσκησης προσοχής, αυτοσυγκέντρωσης,...)

4^η φάση: Επιστροφή στην ηρεμία (παιχνίδια ήρεμα)

Η οργάνωση των παιχνιδιών έχει επίσης 4 στάδια:

Πριν:

- επιλογή των παιχνιδιών, προσέχοντας την εναλλαγή τους, ανάλογα με τις ανάγκες του προγράμματος.
- προετοιμασία υλικού
- προετοιμασία χώρου, αν χρειάζεται
- μέτρα ασφάλειας για παιδιά, ιδιαίτερα στις μικρότερες ηλικίες

Αρχή:

- σαφής εξήγηση στα παιδιά, στο σύνολο ανάλογα με το παιχνίδι
- καθορισμός ορίων χώρου όπου θα παιχτεί το παιχνίδι
- ο ρόλος του Αρχηγείου κατά τη διάρκεια του παιχνιδιού
- ερωτήσεις και διευκρινίσεις

Κατά τη διάρκεια:

- αυστηρή διαιτησία
- υποδείξεις για μικρά λάθη
- διακοπή και επανεξήγηση του παιχνιδιού για σημαντικά λάθη
- δώστε ζωή στο παιχνίδι - συμμετέχετε!

Μετά:

- μαντέψτε τις διαθέσεις των παιδιών πριν περάσετε στο επόμενο παιχνίδι ή δώστε να καταλάβουν ότι τα παιχνίδια τελείωσαν
- επιβραβεύστε νικητές και νικημένους
- είναι χρήσιμο να έχετε παίξει, ώστε να φανεί η χαρά σας για το παιχνίδι, αν είστε από την πλευρά των νικημένων, και όχι για τη νίκη
- μαζέψτε το χώρο που χρησιμοποιήσατε, τακτοποιήστε τον και αφήστε τον καθαρό από άχρηστα πράγματα

Είδη Παιχνιδιών

α) παιχνίδια υποδοχής και γνωριμίας

- είναι μικρής διάρκειας
- ο σκοπός και οι κανόνες τους είναι απλοί
- δεν χρειάζεται υλικό
- είναι υποχρεωτικά για όλους

β) παιχνίδια παραδοσιακά, κινητικότητας, πνευματικής ανάπτυξης, Φύσης, κόμπων, συνεργασίας, εσωτερικού χώρου, ξένων χωρών, Ημέρας Σκέψης κ.ά
Αυτά καλύπτουν ορισμένα σημεία του προγράμματος της συγκέντρωσης ή της κατασκήνωσης και μπορεί να είναι καθιστικά, ζωντανά, πνευματικά.

γ) Μεγάλα Παιχνίδια

Είναι δυνατόν να παιχτούν στο δάσος, στην κατασκήνωση, στην πόλη. Συνήθως διαρκούν 2 ώρες.

Μεγάλα Παιχνίδια

Το Μεγάλο Παιχνίδι έχει άνοιγμα και κλείσιμο άρρηκτα συνδεδεμένα με την κεντρική του ιδέα η οποία ταιριάζει με την κεντρική ιδέα της κατασκήνωσης και προωθεί το μύθο.

- Συνήθως στην κατασκήνωση διαρκεί 2 ώρες. Πιο σπάνια, μπορεί να διαρκέσει μία ολόκληρη μέρα.
- Παίζεται ανά ομάδες.
- Έχει προκαθορισμένη διαδρομή.
- Στον προγραμματισμό του πρέπει να συμπεριλαμβάνεται η πλήρης ολοκλήρωσή του.
- Η “κίνηση” μεταξύ των σταθμών γίνεται με ιδιαίτερο τρόπο (χάρτη, χρωματιστές κορδέλες, ανιχνευτικά, ήχους κ.ά.)
- Το τέλος του κάθε σταθμού ορίζεται επίσης από κάποιο κοινό σήμα που ταιριάζει με το μύθο (ήχος διαστημόπλοιου, φωνή πουλιού, τύμπανο Ινδιάνων...) ώστε τα Πουλιά να αλλάξουν σταθμό ταυτόχρονα, εκτός κι αν εξυπηρετεί το παιχνίδι κάποιος άλλος τρόπος.

Ανάλογα με το στόχο που θέτουμε, στο αναλυτικό μας πρόγραμμα πρέπει να εντάξουμε:

- Μεγάλο Παιχνίδι Χώρου
- Μεγάλο Παιχνίδι Κεντρικής Ιδέας
- Μεγάλο Παιχνίδι Φύσης
- Νυχτερινό Παιχνίδι
- Κυνήγι Θησαυρού ή Μεγάλο Παιχνίδι Πόλης ή Κοιλάδα των Προκλήσεων ή Βρώμικα Παιχνίδια ή Παιχνίδια Νερού ή όπως αλλιώς ονοματίσουμε ένα παιχνίδι σταθμών και προκαθορισμένης πορείας.

Το **Μεγάλο Παιχνίδι Χώρου** έχει στόχο να εξοικειωθούν τα παιδιά με το χώρο που θα κινούμαστε κατά τη διάρκεια του Χαρούμενου Δάσους και τις Υπηρεσίες, γνωρίζοντας τους κανόνες κάθε σημείου του χώρου και τα σημεία που γίνονται οι υπηρεσίες της κατασκήνωσης. Συνήθως υλοποιείται την πρώτη μέρα της κατασκήνωσης.

Το **Μεγάλο Παιχνίδι Κεντρικής Ιδέας** ενδυναμώνει το στόχο του Χ.Δ. και εκφράζει το μύθο της Κεντρικής Ιδέας. Βοηθά κι αυτό τα Πουλιά να γνωρίσουν καλύτερα το χώρο. Γίνεται μετά τη 2η μέρα, για να έχουν εξοικειωθεί τα παιδιά με το περιβάλλον και το μύθο του Χ.Δ. Διαρκεί 2 ώρες περίπου και συνήθως τα Πουλιά αναζητούν ή ανακαλύπτουν ένα σημαντικό στοιχείο του μύθου της κατασκήνωσης. Τα Στελέχη του Χ.Δ. είναι σχεδόν πάντα όλα μεταμφιεσμένα και οι σταθμοί είναι διακοσμημένοι σύμφωνα με το μύθο, ώστε να ενθουσιάσουν τα Πουλιά, αλλά και να ξυπνήσουν την φαντασία τους.

Το **Μεγάλο Παιχνίδι Φύσης** αποτελείται από σταθμούς με τεχνικές γνώσεις ή και οικολογικές δραστηριότητες, όπως χρήση πυξίδας και προσανατολισμός, πανίδα/χλωρίδα του τόπου, μαγειρική χωρίς σκεύη, πρόγνωση καιρού, κ.ά. Μπορεί για την κίνηση, ή σε σταθμό, να χρησιμοποιηθούν και ανιχνευτικά. Επίσης μπορεί να συνδυαστεί με πορεία, είτε για να φτάσουμε στο χώρο του Μ.Π. είτε ως κίνηση μεταξύ των σταθμών. Σε αυτή την περίπτωση καλό είναι να παρουσιάσουμε στα Πουλιά τους κανόνες της πορείας πριν αρχίσει το παιχνίδι, με κάποιο ευφάνταστο τρόπο που ταιριάζει με το μύθο.

Το **Νυχτερινό Παιχνίδι** ξεκινά αμέσως μετά το βραδινό φαγητό ή μετά από σύντομη ψυχαγωγία και καταλήγει σε ένα ήρεμο παραμύθι, που θα οδηγήσει τα Πουλιά στον ύπνο. Σε καμία περίπτωση δεν ξυπνάμε τα Πουλιά για το παιχνίδι. Πραγματοποιείται μετά το δεύτερο βράδυ στον χώρο. Κάθε Φωλιά συνοδεύεται από ένα Στέλεχος. Σκοπός του είναι να εξοικειωθούν τα παιδιά με το σκοτάδι και να χαρούν την ομορφιά της νύχτας. Γι' αυτό δεν πρέπει να τρομάξουν ή να φοβηθούν. Φροντίζουμε να διαρκεί λιγότερο από μία ώρα, ώστε να μην κουράσει τα Πουλιά. Η κίνηση γίνεται χωρίς φακούς, εκτός από το Στέλεχος που συνοδεύει κρατώντας χαμηλά κάποιο φως και προσπαθεί ψιθυρίζοντας να καθησυχάσει τα Πουλιά και να τα εισάγει στην Κεντρική Ιδέα του Νυχτερινού. Ο χώρος του Νυχτερινού πρέπει να είναι λίγο φωτεινός, γνωστός όμως στα Πουλιά και κοντά στο χώρο της κατασκλήνωσης. Οι σταθμοί πρέπει να φωτίζονται με κάποια λάμπα και οι οδηγίες να δίνονται χαμηλόφωνα. Συνήθως, οι σταθμοί προκαλούν τα Πουλιά να χρησιμοποιήσουν τις αισθήσεις τους.

Το **Κυνήγι Θησαυρού** παίζεται ανά Φωλιές, όπως το Μεγάλο Παιχνίδι, αλλά έχει διπλάσιο αριθμό σταθμών απ' όσες είναι οι Φωλιές.

Κάθε σταθμός διαρκεί το πολύ 10 λεπτά και οι δραστηριότητες προσανατολίζονται σε αυτό, έχοντας πάντα κατά νου το να ταιριάζουν στα χαρακτηριστικά της ηλικίας των Πουλιών.

Δεν υπάρχει συγκεκριμένη σειρά με την οποία πάνε οι Φωλιές από σταθμό σε σταθμό, αντιθέτως, καθώς τα Πουλιά ψάχνουν στον χώρο μπορούν να κάθονται σε όποιον σταθμό ανακαλύπτουν. Μπορούν ακόμη να υπάρχουν και μερικοί «κρυφοί σταθμοί», δηλαδή σταθμοί που δεν φαίνονται με την πρώτη ματιά. Για παράδειγμα, το Στέλεχος που βρίσκεται εκεί κάνει κάτι φαινομενικά άσχετο με το κυνήγι (π.χ. κόβει σαλάτα, κοιμάται ή κάνει ντους).

Στόχος είναι να περάσουν οι Φωλιές απ' όλους τους σταθμούς όσο πιο γρήγορα γίνεται, να κάνουν την δραστηριότητα με επιτυχία και να πάρουν από τον κάθε σταθμό ένα στοιχείο ή κάποιο αποδεικτικό. Μία Φωλιά και μόνο αναδεικνύεται νικήτρια: αυτή που έχει καταφέρει να περάσει γρηγορότερα και με επιτυχία από όλους τους σταθμούς.

Στο Κυνήγι Θησαυρού, τα Πουλιά μπορούν να πάρουν απαντήσεις ή στοιχεία από όποιον συναντούν δίνοντας συγκεκριμένο σύνθημα και παίρνοντας συγκεκριμένο παρασύνθημα που το έχουμε ορίσει από την αρχή του Κυνηγιού.

Π.χ. -*Ξέρεις κάτι;* - *Ξέρω πολλά!* ή -*Μήπως είδες το φυλαχτό;* -*Μόνο ένα σύμβολο!*

Δηλαδή, κάθε φορά που συναντούν κάποιον που πιστεύουν ότι έχει κάποιο στοιχείο για τη λύση του μυστηρίου, η Φωλιά πρέπει να του δίνει το σύνθημα. Αν αυτός που ακούσει το σύνθημα έχει στοιχεία, τότε θα τους απαντήσει με το παρασύνθημα και αυτό σημαίνει ότι θα παραμείνουν στο σταθμό. Μόνο αν θέσουν το σωστό ερώτημα, θα πάρουν τη σωστή απάντηση. Αν πουν το σωστό σύνθημα και δεν λάβουν τη σωστή απάντηση, σημαίνει ότι ο άνθρωπος που ρώτησαν δεν ξέρει τίποτα και πρέπει να ψάξουν παρακάτω. Αν πουν ή ρωτήσουν οτιδήποτε άλλο, το άτομο που συναντούν - ακόμη κι αν έχει σταθμό - θα πρέπει να τους απαντήσει κάτι άσχετο ώστε να φύγουν και να πάνε παρακάτω.

Κανόνες:

1. Μόνο μία Φωλιά μπορεί να υπάρχει σε κάθε σταθμό κάθε φορά.
2. Αν σε ένα σταθμό υπάρχει ήδη μια Φωλιά, η επόμενη μπορεί είτε να φύγει και να πάει σε άλλο σταθμό, είτε να περιμένει σε απόσταση που θα έχουμε ορίσει εμείς από την αρχή του κυνηγιού (π.χ. 10 μέτρα ή 40 βήματα).
3. Το σύνθημα θα πρέπει να δοθεί από όλη την ομάδα μαζί. Αν τυχόν δεν πει όλη η Φωλιά μαζί το σύνθημα, μπορούμε να μην δώσουμε το παρασύνθημα και να περιμένουμε την ομαδικότητα.

4. Η κάθε Φωλιά κινείται όλη μαζί. Αν μια Φωλιά φτάσει διάσπαρτη και το σύνθημα δοθεί, ακόμη κι αν είναι σωστό, μπορούμε να μην δώσουμε το σωστό παρασύνθημα και να μην αφήσουμε τη Φωλιά να κάτσει.
5. Ορίζουμε εξαρχής τον συνολικό χρόνο στα Πουλιά (π.χ. μέχρι τη Δύση του ήλιου ή μέχρι ο Μεγάλος Μάγος να σφυρίξει 5 φορές)
6. Αν μια Φωλιά τελειώσει πριν το προκαθορισμένο χρόνο πρέπει να φωνάξει μαζί και δυνατά το σύνθημα και το παρασύνθημα 3 φορές.
7. Μόλις τελειώσει η πρώτη Φωλιά, λήγει και το παιχνίδι σε όποιο σταθμό κι αν βρίσκεται η κάθε Φωλιά.

Φροντίζουμε οι Φωλιές να έχουν κατανοήσει τη λειτουργία του συνθήματος και παρασυνθήματος και εξηγούμε τους κανόνες στις Φωλιές προτού ξεκινήσουν να ψάχνουν τους σταθμούς.

Η **Κοιλιάδα των Προκλήσεων** (challenge valley), είναι ένα είδος Μεγάλου Παιχνιδιού με έντονη σωματική δραστηριότητα, κίνηση και περιπέτεια. Μπορεί να παίζεται είτε ανά Φωλιές, είτε ατομικά (με ελεύθερη επιλογή του κάθε Πουλιού), ανάλογα το πώς έχει σχεδιαστεί. Περιέχει δραστηριότητες με σχοινιά, σκαρφάλωμα, γέφυρες, αντοχή, νερό ή ακόμη και λάσπη, πάντα προσαρμοσμένο στις δυνατότητες του συγκεκριμένου συνόλου παιδιών.

Αθλητικές δραστηριότητες

- Η πρωινή γυμναστική γίνεται με την καθοδήγηση ενός Στελέχους.
- Η κολύμβηση επιτρέπεται το πρωί πριν τις 10:30 και το απόγευμα μετά τις 5. Η επιτήρηση των Πουλιών εκεί πρέπει να είναι ΠΟΛΥ σχολαστική, ακόμα και αν κολυμπάνε καλά (δες τη σχετική ενότητα παρακάτω).
- Μπορούμε να πραγματοποιήσουμε πορεία που διαρκεί ως 30 λεπτά. Προϋπόθεση είναι να μην γίνεται σε επικίνδυνα μέρη όπως δημόσιους δρόμους και απόκρημνα βράχια, ή κάτω από δυνατό ήλιο (δες τη σχετική ενότητα παρακάτω).
- Τέλος, κομμάτι του αναλυτικού προγράμματος μπορούν να αποτελούν και αθλητικοί αγώνες (πρωτάθλημα) μεταξύ των Φωλιών, βασισμένοι πάντα σε ένα σκεπτικό σε σχέση με το μύθο.

Ψυχαγωγία στο Χαρούμενο Δάσος

Η ώρα της βραδινής ψυχαγωγίας στο Χ.Δ. είναι για όλους μας ξεχωριστή και σημαντική. Είναι το κομμάτι εκείνο στο πρόγραμμά μας που κλείνει την ημέρα μας. Σκοπός είναι να μαζευτούμε όλοι μαζί, να χαλαρώσουμε, να τραγουδήσουμε, να απολαύσουμε ό,τι ετοιμάσαμε μαζί με τα Πουλιά και να πάμε ευχαριστημένοι και γεμάτοι για ύπνο ή και για το βραδινό συμβούλιό μας! Είναι σημαντικό κομμάτι του προγράμματος, γιατί μας δίνει ευκαιρίες για άλλους τρόπους επικοινωνίας και παρέχει στα Πουλιά τη δυνατότητα έκφρασης μέσα από ένα πιο χαλαρό πλαίσιο.

Το πρώτο βράδυ, η ψυχαγωγία παρουσιάζεται από το Αρχηγείο και είναι μια ευκαιρία για να μάθουν τα Πουλιά, με ευχάριστο τρόπο, τους ρόλους και τα ονόματα του Αρχηγείου, σύμφωνα με τη Κεντρική Ιδέα.

Τα επόμενα βράδια η ψυχαγωγία γίνεται από τα Πουλιά με συντονιστή τον Υπαρχηγό Προγράμματος. Καλό είναι να ζητάμε από κάθε Φωλιά διαφορετικό τρόπο παρουσίασης (σκετς,

τραγούδι, χορός, παντομίμα, θέατρο σκιών, κουκλοθέατρο, ζωντανές εικόνες - tableaux vivants), για να υπάρχει ποικιλία την ώρα της ψυχαγωγίας.

Το θέμα της ψυχαγωγίας δίνεται σε συγκεκριμένο χρόνο μέσα στην ημέρα, που έχει οριστεί μόνο για την προετοιμασία ψυχαγωγίας και ποτέ κατά τη διάρκεια της μεσημεριανής ξεκούρασης.

Όμως, για να γίνει μια πραγματικά ωραία ψυχαγωγία όχι μόνο κεφάτη, αλλά με ποιότητα και οδηγικό πνεύμα, χρειάζεται μια μικρή βοήθεια και από εμάς. Ορίζουμε (ανά Φωλιά) ένα Στέλεχος ως υπεύθυνο ψυχαγωγίας (καλό είναι να αλλάζει κάθε βράδυ στο βραδινό συμβούλιο). Το Στέλεχος θα δώσει ιδέες, θα κεντρίσει την φαντασία, θα ενθουσιάσει και... θα αποτραβηχτεί. Τα παιδιά συνήθως χαίρονται την προετοιμασία όσο και την ίδια την ψυχαγωγία.

Ο υπεύθυνος ψυχαγωγίας της Φωλιάς:

- φροντίζει τα Πουλιά να καταλάβουν τι τους ζητήθηκε να παρουσιάσουν.
- διασφαλίζει τη συμμετοχή όλων των παιδιών, με κάποιο τρόπο.
- φροντίζει για την τήρηση του χρόνου που τους δόθηκε.
- παρέχει βοήθεια που πιθανώς χρειάζονται τα Πουλιά κατά την προετοιμασία (είτε σε υλικό είτε σε έμπνευση) χωρίς να παρεμβαίνει, παρά μόνο αν αυτό είναι απαραίτητο.
- παροτρύνει να έχουν μαζί τους στην βραδινή ψυχαγωγία όλα όσα χρειάζονται.

Μια ψυχαγωγία καλό θα ήταν να έχει δομή και πρόγραμμα. Δοκιμάζουμε να έχουμε το πρόγραμμα όχι απλά σχεδιασμένο στο μυαλό μας, αλλά να είναι γραμμένο με την ακριβή σειρά και το χρόνο του κάθε κομματιού (π.χ. φωλιά Ωκεανία: 5 λεπτά). Φροντίζουμε το πρόγραμμα να έχει εναλλαγές και να αποφεύγεται η μονοτονία (π.χ. τραγούδι, σκετς, τραγούδι, παντομίμα). Είναι σημαντικό ο Υπ. Προγράμματος αλλά και όλα τα Στελέχη να έχουν στο νου τους τραγούδια και κραυγές που μπορούν να ειπωθούν κατά τη διάρκεια της ψυχαγωγίας και να υπάρχει ευελιξία, σε περίπτωση που τα παιδιά ζητήσουν κάποιο άλλο τραγούδι.

Υπεύθυνος για το συντονισμό της ψυχαγωγίας είναι ο Υπ. Προγράμματος, εκτός αν για κάποιο λόγο είναι σχεδιασμένη διαφορετικά. Φροντίζει για την οργάνωση της ψυχαγωγίας κατά την προετοιμασία, για την ενημέρωση και το συντονισμό των Φωλιών σε συνεργασία με τους υπεύθυνους των Φωλιών, για την όλη ροή της ψυχαγωγίας και δίνει τον τόνο για την έναρξη των τραγουδιών και των κραυγών. Είναι αυτός που έχει στο μυαλό του εναλλακτικές λύσεις και επιπλέον τραγούδια για την περίπτωση που θα χρειαστούν και φροντίζει να υπάρχει επιβράβευση για όλες τις Φωλιές. Καλό είναι πριν από την παρουσίαση της κάθε Φωλιάς να διαβάζει το σχετικό μήνυμα που έχει σταλεί στην κάθε φωλιά σχετικά με το τι θα παρουσιάσουν, ώστε να είναι ξεκάθαρο σε όλους. Επιπλέον φροντίζει να καθίσουν τα Πουλιά ανά Φωλιές σε συγκεκριμένο μέρος, ώστε να διευκολύνεται η ροή της ψυχαγωγίας.

Άλλα είδη βραδινής ψυχαγωγίας μπορεί να είναι ένα παιχνίδι Οδηγικών γνώσεων ή πάνω στο μύθο της κατασκήνωσης, μια θεατρική παράσταση όπου συμμετέχουν όλες οι Φωλιές κ.α.

Αν κρίνετε σκόπιμο, μπορείτε να ενσωματώσετε στο πρόγραμμα ένα μικρό εργαστήριο ψυχαγωγίας, το πρώτο ή δεύτερο απόγευμα. Για παράδειγμα: τα Πουλιά κάθονται ανά Φωλιές και τα Στελέχη εναλλάσσονται κυκλικά μπροστά τους, κάνοντας αυτοσχεδιασμούς με αντικείμενα που τους δίνουν τα Πουλιά ή παρουσιάζοντας άλλους τρόπους ψυχαγωγίας. Οι σταθμοί πρέπει να κρατάνε το πολύ 5 λεπτά, μόνο για να προσφέρουν έμπνευση και κίνητρο στα Πουλιά για πρωτότυπες ψυχαγωγίες.

Τραγούδι

Τραγουδάμε σε κάθε ευκαιρία, όλη μέρα στις Υπηρεσίες, στον Κύκλο Κουβέντας, στα παιχνίδια, στις πορείες, στη ψυχαγωγία. Έτσι κάνουμε τη ζωή μας χαρούμενη και ξεφεύγουμε από την καθημερινότητα. Τραγουδάμε με στόχο την έκφραση συναισθημάτων, το δέσιμο της ομάδας, τη συνεργασία, τη διασκέδαση, το κέφι. Έχει σημασία να τραγουδήσει όλη η ομάδα συντονισμένα και συγχρονισμένα και όχι να δούμε ποιος μπορεί να φωνάξει πιο δυνατά. Όταν τραγουδάμε, ακούμε και τους υπόλοιπους. Δεν ξεχνάμε ότι ένα τραγούδι *διδάσκεται*.

Διάφορα είδη τραγουδιών:

- Απλά τραγούδια
- Τραγούδια τελετών
- Κανόνες (κυκλικοί ή απλοί)
- Με κινήσεις
- Που ταιριάζουν σε συγκεκριμένες στιγμές (πυρά, πορεία, σιωπητήριο)
- Από ξένες χώρες

Μια ομάδα μπορεί να γράψει και δικά της τραγούδια.

Όταν τραγουδάμε, υπάρχει κάποιος συντονιστής - «μαέστρος».

Πριν: Διδασκαλία (λόγια, μελωδία)

Κατά τη διάρκεια: την πρώτη φορά ψιθυριστά, και μετά - και όσο ο καθένας αισθάνεται πιο σίγουρα - τραγουδάμε πιο δυνατά.

Μετά: αξιολόγηση

Συνηθίζεται στο ντοσιέ των Πουλιών, που παίρνουν την πρώτη μέρα στο Χ.Δ., να υπάρχουν διάφορα τραγούδια. Πολλά από αυτά μπορούν να έχουν σχέση ή να έχουν γραφτεί για το συγκεκριμένο Χ.Δ.

Γνωριμία με τον τόπο - Προσφορά

Τα Πουλιά στο Χ.Δ. έχουν την ευκαιρία να χαρούν τη φύση και την επαφή με το περιβάλλον. Να γνωρίσουν την κοντινή πόλη ή χωριό. Να επισκεφτούν ένα αρχαιολογικό χώρο, να συζητήσουν με τους κατοίκους της περιοχής και να μάθουν για την ιστορία του τόπου. Το Αρχηγείο πρέπει να αξιοποιήσει το χώρο στον οποίο κατασκηνώνει, για να μπορέσει να δώσει στα Πουλιά επιπλέον γνώσεις και να προβάλλει την εικόνα και το έργο του Οδηγισμού προς τα έξω.

Διακόσμηση στο Χαρούμενο Δάσος

Η διακόσμηση στον χώρο του Χ.Δ. βοηθά τα Πουλιά να ζήσουν στην ατμόσφαιρα της Κεντρικής Ιδέας του Χ.Δ. Γίνεται από το Αρχηγείο και έχει προηγηθεί της άφιξης των Πουλιών στο χώρο, ώστε να νιώσουν από την πρώτη κιόλας στιγμή τη διαφορετικότητα των ημερών.

Για τη διακόσμηση στο Χ.Δ. μπορούν να χρησιμοποιηθούν πολλά και διαφορετικά υλικά. Φροντίζουμε πάντα να είναι ανθεκτικά και φιλικά προς το περιβάλλον. Χρειάζεται αρκετή

φαντασία έτσι ώστε, αφενός τα Πουλιά να ζήσουν σ' ένα ξεχωριστό περιβάλλον για τις ημέρες του Χ.Δ. και αφετέρου, να μην επιβαρυνθούν με υψηλά ποσά τα οικονομικά του Χ.Δ..

Καλό είναι κάποιοι πίνακες να είναι διαδραστικοί, να είναι εκεί δηλαδή για να μπορούν να πειραματιστούν μαζί τους τα Πουλιά και να είναι απλωμένοι σε όλο το χώρο της κατασκήνωσης. Ιδιαίτερη προσοχή δίνουμε στα μεγέθη των πινάκων σε σχέση πάντα με τον χώρο της κατασκήνωσης. Τέλος, επιλέγουμε διαφορετικά στυλ πινάκων (ένα πανό, έναν τρισδιάστατο, έναν επιδαπέδιο κλπ.) ώστε να υπάρχει ποικιλία και να είναι ενδιαφέροντες για τα παιδιά.

Στο χώρο υπάρχουν συνήθως τα παρακάτω στοιχεία διακόσμησης, που φροντίζουμε πάντα να συνδέονται με την κεντρική ιδέα του Χ.Δ.:

- Κεντρικό πανό ή πίνακας κεντρικής ιδέας
- Γενική διακόσμηση (διάφορα αντικείμενα που δίνουν ζωή στον μύθο)
- Ωρολόγιο Πρόγραμμα (η ονομασία των δραστηριοτήτων στο Ωρολόγιο Πρόγραμμα είναι μια δημιουργική έκφραση της Κεντρικής Ιδέας)
- Πίνακας Υπηρεσιών (σε κεντρικό σημείο της κατασκήνωσης)
- Πίνακας ανακοινώσεων
- Δυναμολόγιο Αρχηγείου
- Δυναμολόγιο Φωλιών
- Πίνακας προόδου (Πουλιών ή Φωλιών, όπως αποφασίσουμε στο συμβούλιο)
- Ταχυδρομείο (προσοχή, να ανοίγει και να κλείνει με σχετική ευκολία)
- Περίφραξη που ταιριάζει στο μύθο του Χ.Δ. (αποφεύγουμε ταινίες έργων ή απλά σχοινιά). Καλό είναι η περίφραξη να φτάνει στο ύψος της μέσης των Πουλιών, να έχει διακοσμηθεί με κάτι εμφανές, ιδιαίτερο και να μπορεί να ξεχωρίζει κατά τη διάρκεια της νύχτας.

Ακόμη μπορούν να υπάρχουν γωνιές ή σημεία, όπου θα μπορούν τα Πουλιά να εκθέτουν ή να τοποθετούν, ως το τέλος του Χ.Δ., χειροτεχνίες, ζωγραφιές κλπ. και γωνιές με τα κουτιά των πτυχίων.

Τέλος, μην ξεχνάτε κάποιο κουτί ή ό,τι άλλο ορίσετε για τα πράγματα που ξεχνιούνται τριγύρω (αυτό μπορεί να εμφανιστεί κατά τη διάρκεια του Χ.Δ. και αφού συζητηθεί στο Κ.Κ.).

Επιμέρους προγραμματικά

Κατά τη διάρκεια της κατασκήνωσης υπάρχουν κάποια επιμέρους προγραμματικά κομμάτια. Κάποια από αυτά μας εξυπηρετούν και λειτουργικά (όπως τα διακριτικά), αλλά όλα βοηθούν στην ενίσχυση του μύθου και στην καλή διάθεση.

- Πρόσκληση
- Διακριτικά παιδιών
- Διακριτικά Αρχηγείου
- Ντοσιέ παιδιών & Αρχηγείου
- Μεταμφίηση Αρχηγείου σύμφωνα με τον μύθο ή/και το χαρακτήρα του καθενός
- Καλημέρες, καληνύχτες και εκπλήξεις
- Αναμνηστικά

Καλό είναι να είναι απλές ιδέες, γρήγορα υλοποιήσιμες, με απλά υλικά, και να είναι καλοφτιαγμένα ώστε να μένουν στα παιδιά μετά το τέλος της κατασκήνωσης και να προκαλούν τις αναμνήσεις τους.

Η ζωή στο Χαρούμενο Δάσος

Κατά τη διάρκεια της προκατασκήνωσης, το Αρχηγείο έχει το χρόνο να οργανώσει σωστά το υλικό του Χ.Δ. και να στήσει την αποθήκη, το υλικό του προγράμματος, των παιχνιδιών, των εργαστηρίων αλλά και των υπηρεσιών και των λειτουργικών κομματιών της κατασκήνωσης.

Η προκατασκήνωση είναι ένα κομμάτι της κατασκηνωτικής ζωής που έχει πολλή κούραση, αλλά είναι ταυτόχρονα πολύ διασκεδαστικό. Ίσως η πιο σημαντική συμβολή της προκατασκήνωσης στο Χ.Δ. είναι ότι προετοιμάζει όχι μόνο τον χώρο, αλλά και τις σχέσεις και τους ρόλους των μελών του Αρχηγείου στην κατασκήνωση.

Υποδεχόμαστε τα Πουλιά μεταμφιεσμένοι σύμφωνα με τη Κ.Ι., τους παρουσιάζουμε το μύθο και ζητούμε τη δική τους παρουσία και βοήθεια στην ιστορία. Μοιράζουμε διακριτικά (μαντήλια, καπέλα, κρεμαστά - ανάλογα το πώς τα έχει φανταστεί το Αρχηγείο) και ντοσιέ.

Στη συνέχεια κάνουμε μια βόλτα στο χώρο που θα κινούμαστε και θα αποτελεί το σπίτι μας για 7 ημέρες, τους παρουσιάζουμε τους πίνακες διακόσμησης και το σε τι εξυπηρετούν, καθώς και τα σημεία που θα τρώμε, θα πλενόμαστε κλπ. και όλοι μαζί στήνουμε σκηνές.

Τέλος, βοηθούμε τα Πουλιά να τακτοποιήσουν τα πράγματα τους. Τα Πουλιά επιλέγουν με ποιον θα κοιμηθούν στη σκηνή. Καλό είναι να το διαχειρίζεται και να έχει εικόνα και τελικό λόγο ο/η Αρχηγός του Χ.Δ. (σε συνεργασία με τα Σοφά Πουλιά των Σμηνών που συμμετέχουν).

Παρόλα αυτά, οι Φωλιές χωρίζονται στην προετοιμασία της κατασκήνωσης από τα Σοφά Πουλιά προσέχοντας να είναι ισοδύναμες, ισάριθμες και με τον ίδιο αριθμό περίπου αγοριών - κοριτσιών στην κάθε μία.

Αυτοδιοίκηση

Κύκλος Κουβέντας (Κ.Κ.)

Στο Χ.Δ., ο Κύκλος Κουβέντας είναι ένα από τα σημαντικότερα σημεία του καθημερινού προγράμματος. Λειτουργεί όπως ακριβώς και στο Σμήνος. Στο Χ.Δ., το περιεχόμενο του Κ.Κ. εμπλουτίζεται με τις καθημερινές δραστηριότητες, τις εντυπώσεις των Πουλιών, την αξιολόγηση της προηγούμενης ημέρας, τις πιθανές δυσκολίες της ομαδικής ζωής, τους κανόνες υγείας και υγιεινής και ό,τι πιθανό ή απίθανο προκύπτει και μπορεί να γίνει θέμα για συζήτηση στον Κύκλο Κουβέντας. Φροντίζουμε τα θέματα να αφορούν το σύνολο των παιδιών. Την τελευταία ημέρα στον Κ.Κ. αξιολογούμε το Χ.Δ. στο σύνολο του.

Εκλογές Πρώτων & Δεύτερων

Όταν δύο ή περισσότερα Σμήνη αποτελούν ένα Χ.Δ., τα Αρχηγεία συνεργάζονται από πριν για να σχηματίσουν ισοδύναμες Φωλιές. Μέσα στις Φωλιές εκλέγονται τα Πρώτα και τα Δεύτερα Πουλιά. Οι εκλογές γίνονται όπως και στο Σμήνος, μόνο που συντομεύουμε τις διαδικασίες λόγω χρόνου. Πιο συγκεκριμένα την πρώτη κιόλας μέρα της κατασκήνωσης μαζεύεται όλη η Φωλιά μαζί παρουσία ενός Στελέχους. Τα Πουλιά συζητούν τα προσόντα του Πρώτου και του Δεύτερου. Φτιάχνουν το ψηφοδέλτιο με τους υποψήφιους της Φωλιάς και ψηφίζουν μυστικά μεταξύ τους μέσα στην Φωλιά. Το Πουλί που θα συγκεντρώσει τις περισσότερες ψήφους είναι το Πρώτο και το επόμενο το Δεύτερο της Φωλιάς στο Χ.Δ.

Υπευθυνότητες στο Χ.Δ. δεν έχουμε. Κάθε μέρα η Φωλιά έχει μια υπηρεσία και έτσι δίνουμε προτεραιότητα στην υπηρεσία της Φωλιάς και φροντίζουμε ώστε όλοι, Πουλιά και Αρχηγείο, να είναι συνεπείς, εργατικοί και κεφάτοι. Η ζωή στο Χ.Δ. είναι ομαδική, άρα όλοι πρέπει να φροντίζουμε να είναι τακτικά τα πράγματα μας και καθαροί η σκηνή και όλοι οι κοινόχρηστοι χώροι.

Πρόοδος

Ρόλος του Αρχηγείου είναι να ενθαρρύνει την Πρόοδο του Σμήνους, αλλά και να τονώσει την ανάγκη της ατομικής προόδου των Πουλιών. Έτσι, αφιερώνουμε κάθε μέρα χρόνο για την Πρόοδο των Πουλιών (συνήθως μισή ώρα νωρίς το απόγευμα).

Έχουμε κάνει μια επιλογή από Βήματα (15-20) και Πτυχία (το πολύ 10) τα οποία σχετίζονται με το μύθο, τη φύση, την περιοχή και τις συνθήκες του Χ.Δ., καθώς και τις επιθυμίες των Πουλιών. Κατόπιν έχουμε ετοιμάσει:

- Κουτί Υπόσχεσης
Περιέχει υλικό με το οποίο τα Πουλιά θα μπορούν να προετοιμαστούν για την Υπόσχεση.
- Κουτιά Πτυχίων
Κάθε κουτί έχει υλικό προκειμένου να μπορούν τα Πουλιά να πειραματιστούν και να προετοιμαστούν για το εκάστοτε πτυχίο.
- Κουτί υλικού Βημάτων
Κουτί/σεντούκι με ποικιλία υλικών που μπορεί να χρησιμοποιηθεί από τα Πουλιά για να προετοιμάσουν τα Βήματα που θα επιλέξουν.

Τη δεύτερη ημέρα της κατασκήνωσης παρουσιάζουμε στα Πουλιά τα κουτιά των πτυχίων και πώς θα λειτουργεί η ώρα της προόδου. Η παρουσίαση από το Αρχηγείο εντάσσεται μέσα στο μύθο του Χ.Δ., ή προσαρμόζεται σε αυτόν με την παρουσία της Κουκουβάγιας και άλλων κατοίκων του Δάσους.

Στη συνέχεια, τα Πουλιά επιλέγουν αν θα προετοιμαστούν για Υπόσχεση ή αν θα προετοιμάσουν Βήματα και Πτυχία. Συνήθως ορίζουμε ένα μέγιστο αριθμό Βημάτων ή Πτυχίων που μπορούν να επιλέξουν. Από το επόμενο απόγευμα, αρχίζουν να πειραματίζονται και να προετοιμάζονται, αρχικά με τη βοήθεια Στελεχών και κατόπιν τα αφήνουμε να αυτενεργήσουν, δρώντας υποστηρικτικά.

Τα Πουλιά παρουσιάζουν το έργο τους στο υπόλοιπο Σμήνος, την ώρα της Προόδου ή στον Κ.Κ., ανάλογα το είδος, ενώ συνήθως την προτελευταία μέρα αφιερώνουμε παραπάνω χρόνο προόδου προκειμένου να γίνει η παρουσίαση των πτυχίων σε ειδικούς.

Πολύ συχνά, και κατόπιν παρότρυνσης από εμάς, πριν την έναρξη του Χ.Δ. αρκετά Πουλιά έρχονται στο Χ.Δ. έχοντας προετοιμάσει Βήματα ή Πτυχία, οπότε τα συμπεριλαμβάνουμε στις παρουσιάσεις.

Τέλος, μπορούμε να ενσωματώσουμε στο πρόγραμμα κάποιο ομαδικό Πτυχίο. Δηλαδή μια σειρά από δραστηριότητες που αφορούν σε συγκεκριμένο πτυχίο που συνδέεται με την Κεντρική Ιδέα της κατασκήνωσης. Απλά φροντίζουμε τα Πουλιά να έχουν μπει στη διαδικασία να το επιλέξουν την ημέρα επιλογής βημάτων και πτυχίων. Δοκιμάστε να ενσωματώσετε μόνο μερικές από τις προϋποθέσεις του συγκεκριμένου πτυχίου στο πρόγραμμα και όχι όλες, ώστε να τις τελειώσουν τα Πουλιά που έχουν δηλώσει το πτυχίο. Έτσι, τους δίνετε το έναυσμα να ξεκινήσουν, χωρίς να τους στερήσετε τη διάθεση να αυτενεργήσουν.

Ενδεικτικό Ωρολόγιο Πρόγραμμα

07:30	ξύπνημα - γυμναστική
08:00	καλημέρα - έπαρση
08:15	πρωινό
09:15	υπηρεσίες
09:45	ζωηρά παιχνίδια
10:00	κύκλος κουβέντας- δεκατιανό
10.30	πρόγραμμα
12:30	ελεύθερη ώρα - σερβίρισμα
13:00	φαγητό
13:45	υπηρεσίες
14:15	ξεκούραση
16:00	ώρα για προετοιμασία πτυχίων - βημάτων ή/και ψυχαγωγίας
16:30	ζωηρά παιχνίδια
17:00	απογευματινό
17:30	πρόγραμμα
19:30	ελεύθερη ώρα - σερβίρισμα
20:00	φαγητό
20:45	υπηρεσίες
21:15	ψυχαγωγία
21:45	παραμύθι
22:00	ύπνος

Τελετές

Έπαρση- Υποστολή στο Χαρούμενο Δάσος

- Τα παραγγέλματα δίνει ο Υπαρχηγός Λειτουργίας.
- Η Έπαρση και η Υποστολή γίνεται με σεβασμό προς τη σημαία και ακολουθείται απόλυτα το τυπικό.
- Δεν αφήνουμε ποτέ τη Σημαία ν' αγγίξει το έδαφος, η υποστολή της γίνεται πάντα κατά τη δύση του ηλίου, μόνο από τον Υπαρχηγό Λειτουργίας, και τη βγάζουμε από τον ιστό.

Σημείωση: Σε κατασκήνωση μπορεί να μείνει χαμηλά στον ιστό δεμένη κατά την κρίση του Αρχηγείου.

- Στην Έπαρση ή την Υποστολή που πραγματοποιείται κατά την διάρκεια Τελετών συμμετέχουν ένας σημαιοφόρος και 2 παραστάτες.
- Οι παραστάτες δεν τραγουδούν, δεν χαιρετούν και έχουν αποκλειστική φροντίδα τους τη Σημαία. Μένουν ακίνητοι, έτοιμοι να βοηθήσουν τον σημαιοφόρο, εάν χρειαστεί.

Έπαρση

Η σημαία είναι δεμένη και στερεωμένη χαμηλά στον ιστό. Τα Πουλιά βρίσκονται σε πέταλο. Αν κάποιος -Πουλιά ή Στελέχη- δεν φορούν στολή, τότε στέκονται σε στάση προσοχής και βρίσκονται ένα βήμα εκτός πετάλου.

Απέναντι από το Αρχηγείο βρίσκεται ο σημαιοφόρος και οι παραστάτες. Ο Υπαρχηγός Λειτουργίας δίνει τα παραγγέλματα «ανάπαυση», «προσοχή», «σημαιοφόρος για Έπαρση».

Ο σημαιοφόρος και οι παραστάτες κάνουν ένα βήμα πίσω και κινούνται πίσω από το πέταλο, προς τα δεξιά.

Σε απόσταση δυο βημάτων από τον ιστό, ο σημαιοφόρος δίνει χαμηλόφωνα το παράγγελμα «αλτ», κάνει ένα βήμα μπροστά, λύνει τη σημαία και την κρατά έτοιμη για να την υψώσει. Ο Υπαρχηγός Λειτουργίας δίνει το παράγγελμα «χαιρετίστε».

Όσοι έχουν δώσει Υπόσχεση και φορούν σωστή στολή, χαιρετούν, όσο η σημαία ανεβαίνει στον ιστό.

Ο σημαιοφόρος σηκώνει τη σημαία αργά, τη στερεώνει με βόλτες στον ιστό, κάνει ένα βήμα πίσω και χαιρετά - οι παραστάτες δεν χαιρετούν. Στη συνέχεια φεύγουν και οι τρεις προς τα αριστερά, έξω από το πέταλο και επιστρέφουν στη θέση τους. Κατά την αποχώρησή τους ποτέ δεν γυρίζουν την πλάτη τους στο Αρχηγείο ή τη Σημαία.

Μόλις επιστρέψουν στις θέσεις τους, όλη η ομάδα τραγουδά το τραγούδι της σημαίας .

Κατόπιν ο Υπαρχηγός Λειτουργίας δίνει το παράγγελμα «ανάπαυση». Σε αυτό το σημείο συνηθίζουμε να διαβάζουμε μια σκέψη για να μας δώσει ώθηση για την καινούρια μέρα.

Προκειμένου τα Πουλιά που θα κάνουν την έπαρση να είναι προετοιμασμένα ως προς το τί πρέπει να κάνουν, ο υπεύθυνος της υπηρεσίας εξωραϊσμού τους έχει εξηγήσει απλά και με σαφήνεια τα στάδια της τελετής.

Υποστολή

Ο Υπαρχηγός Λειτουργίας δίνει το παράγγελμα «σημαιοφόρος για Υποστολή» και ακολουθεί την ίδια διαδικασία όπως και στην Έπαρση με την εξής διαφορά:

Ο σημαιοφόρος όταν φτάσει μπροστά στη Σημαία, τη χαιρετά πριν την Υποστολή. Όταν κατέβει η σημαία, διπλώνεται από τους παραστάτες και δίνεται στον σημαιοφόρο. Και οι τρεις μαζί

προχωρούν σε μια κατά μέτωπο γραμμή και παραδίνουν τη σημαία στον Υπαρχηγό Λειτουργίας που βρίσκεται έξω από το πέταλο. Ο Υπαρχηγός Λειτουργίας χαιρετά πριν παραλάβει τη σημαία και ο σημαιοφόρος αφού την παραδώσει. Σημαιοφόρος και παραστάτες επιστρέφουν στη θέση τους και ο Υπαρχηγός παραδίδει τη σημαία στον Αρχηγό της κατασκήνωσης.

Ο Αρχηγός χαιρετά πριν παραλάβει τη Σημαία. Ο Υπαρχηγός χαιρετά αφού την παραδώσει και γυρίζει στη θέση του.

Σημείωση: Καθ' όλη τη διάρκεια της Έπαρσης και της Υποστολής είμαστε σε στάση προσοχής. Η διαδικασία γίνεται από Στελέχη ή από Πουλιά.

Σε κατασκήνωση ή σε πολυήμερη εκδρομή, η Υποστολή γίνεται από τον Υπεύθυνο Εξωραϊσμού ή την Φωλιά του Εξωραϊσμού. Την ώρα της Υποστολής, το υπεύθυνο Στέλεχος σφυρίζει, και τότε όλοι όσοι βρίσκονται στον περιβάλλοντα χώρο σταματούν κάθε ασχολία, σηκώνονται και στέκονται σε στάση προσοχής κοιτώντας προς το μέρος του ιστού. Όταν τελειώσει η Υποστολή, ο υπεύθυνος ξανασφυρίζει και τότε όλοι επιστρέφουν στη δουλειά τους. Η σημαία παραδίδεται στο υπεύθυνο Στέλεχος με τον τρόπο που αναφέραμε προηγουμένως.

Υπόσχεση

Το Σμήνος (κατά Φωλιές) στέκεται σε κύκλο. Το Πουλί που είναι υπεύθυνο για το Τοτέμ το φέρνει στον κύκλο και η Τελετή αρχίζει. Το Σοφό Πουλί λέει δυο λόγια για τη σημασία αυτής της στιγμής.

Καλεί τα Πουλιά που θα δώσουν Υπόσχεση με το όνομα τους και αυτά στέκονται σε μια γραμμή μπροστά από το Αρχηγείο με την πλάτη στο Σμήνος. Το Σμήνος τραγουδά:

*Όλο το Σμήνος τραγουδά μαζί σου
έλα να δώσεις την Υπόσχεσή σου
ξέρεις το Νόμο το Ρητό
θα'σαι τώρα πια και συ Πουλί σωστό
Και τα Πουλιά απαντούν:
Όλο το Σμήνος τραγουδά μαζί μου
ήρθα να δώσω την Υπόσχεσή μου
θα δίνω χέρι θα γελώ
θα' μαι τώρα πια και εγώ Πουλί σωστό*

Το Σοφό Πουλί ρωτά τα καινούργια Πουλιά αν είναι έτοιμα να δώσουν την Υπόσχεση τους.

Τα Πουλιά απαντούν «Ναι Σοφό Πουλί». Το Σοφό Πουλί ρωτά:

«Υπόσχεστε να προσπαθήσετε με όλη σας τη δύναμη να αγαπάτε το Θεό και τη Πατρίδα, να βοηθάτε τους άλλους πάντοτε και να φέρνετε τη χαρά στους γύρω σας;»

(δεν χαιρετά κανείς μέχρι εδώ). Τώρα όλα τα Πουλιά μαζί, χαιρετώντας στο ύψος του ώμου), λένε την Υπόσχεση.

Τα Πουλιά που έχουν ήδη δώσει Υπόσχεση και φορούν σωστή στολή καθώς και τα Στελέχη χαιρετούν την ώρα αυτή. Το Σοφό Πουλί πλησιάζει κάθε Πουλί ξεχωριστά, του φοράει το σήμα της Υπόσχεσης στο μαντήλι του και το χαιρετά με χειραψία και με χαιρετισμό, ενώ συγχρόνως το συχαίρει. Τότε το Γοργό Πουλί λέει:

«Χαιρετίστε το Αρχηγείο», τα Πουλιά χαιρετούν το Αρχηγείο, το Αρχηγείο χαιρετάει επίσης, και στη συνέχεια το Γοργό Πουλί λέει: «Μεταβολή» και «Χαιρετίστε το Σμήνος».

Τα Πουλιά που υποσχέθηκαν γυρίζουν και χαιρετούν το Σμήνος. Το Σμήνος αντικαιρετά.

Αμέσως μετά τα Πρώτα Πουλιά των Φωλιών τους, τους δίνουν την κορδέλα της Φωλιάς και εκεί να την κρεμούν στο Τοτέμ. Τα Πρώτα

γυρίζουν στη θέση τους στον κύκλο και όλο το Σμήνος τραγουδά τον Ύμνο των Πουλιών

Το Τοτέμ τοποθετείται στη θέση του και η Τελετή τελειώνει

Καλές πρακτικές στο Χαρούμενο Δάσος

- Ορίζουμε ανά σκηνή ένα Στέλεχος ως υπεύθυνο σκηνής, που φροντίζει να συντονίζει τα Πουλιά και μαζί τακτοποιούν, σε συχνά διαστήματα, τα πράγματα στη σκηνή τους.
- Οργάνωση με πετσέτες και καθαρά ρούχα πριν το μπάνιο για να μη γίνει πανικός στη σκηνή.
- Κατά τη διάρκεια του φαγητού τα Στελέχη καλό είναι να τρώνε μαζί με τα Πουλιά, διασκορπισμένα στα τραπέζια. Συντονίζει μόνο ο Υπεύθυνος Λειτουργίας μιλώντας δυνατά, για να ρωτήσει τα Πουλιά αν πεινάνε κλπ. ώστε να δημιουργηθεί μια ήρεμη ατμόσφαιρα.
- Κατά τη μεσημεριανή ξεκούραση έχουμε ένα μπαούλο με γραφική ύλη, ακροστιχίδες, παιδικά παραμύθια, επιτραπέζια και για να μην περιφέρονται άσκοπα στον ήλιο τα Πουλιά που δεν θέλουν να κοιμηθούν. Κάποιοι από το Αρχηγείο είναι εκεί και έχουν το νου τους, χαλαρώνουν, γράφουν γράμματα και παροτρύνουν. Τα Πουλιά επιλέγουν τι θέλουν να κάνουν. Η ώρα είναι για χαλάρωση.
- Μετά την καληνύχτα, αφού ξαπλώσουν τα Πουλιά τους διαβάζουμε παραμύθι (κατά προτίμηση σχετικό με το μύθο ή όποιο άλλο θέλουν).
- Στις ψυχαγωγίες φροντίζουμε κάποιο Στέλεχος να έχει το νου σε κάθε Φωλιά προκειμένου να προτρέπει και να εμψυχώνει για να δουλεύουν αποδοτικά, να μην απογοητεύονται κλπ.
- Παίζουμε συχνά! Τραγουδάμε σε όλες τις δράσεις, στις υπηρεσίες, στη βραδινή ψυχαγωγία!
- Τα Στελέχη αποφεύγουν να αναφέρουν... λέξεις όπως: Μεγάλο παιχνίδι, Νυχτερινό παιχνίδι, Εργαστήρι, πραγματικά ονόματα Αρχηγείου, τι θα φάμε, τι θα κάνουμε μετά, πού είμαστε πραγματικά. Επιπλέον αποφεύγουν τις διάφορες «κακές συνήθειες» (τσιγάρο, αναψυκτικά, γλυκίσματα) στη θέα των παιδιών. **Οι κανόνες που θέτουμε ισχύουν το ίδιο και για εμάς!**
- Ζούμε τον μύθο παντού!

Το Αρχηγείο του Χαρούμενου Δάσους

Το Αρχηγείο προέρχεται από Στελέχη του Κλάδου Πουλιών και κυρίως από το Σμήνος, ή τα Σμήνη, που παίρνουν μέρος στο Χ.Δ. Αν δεν συμπληρώνεται ο αριθμός, μπορούν να βοηθήσουν Στελέχη άλλου Κλάδου, Μεγάλοι Οδηγοί ή Μέλη του Τοπικού Συμβουλίου.

Οι Υπαρχηγοί δεν είναι ποτέ πάνω από δύο. Το Αρχηγείο είναι υπεύθυνο για την καλή λειτουργία και εφαρμογή του Οδηγικού Παιδαγωγικού Προγράμματος και κυρίως, για την ασφάλεια των Πουλιών.

Οι νοσοκόμοι, οι μάγειρες και οι φύλακες δεν είναι απαραίτητο να είναι Οδηγοί.

Οι αρμοδιότητες του Αρχηγείου στο Χ.Δ. είναι:

- Αρχηγός
- Υπαρχηγός: Υπεύθυνος/η Προγράμματος
- Υπαρχηγός: Υπεύθυνος/η Λειτουργίας
- Υπεύθυνος/η Αποθήκης - τροφοδοσίας
- Υπεύθυνος Ταμείου
- Διπλωματούχος Αδελφή/Εθελοντής Σαμαρείτης του Ελληνικού Ερυθρού Σταυρού ή ισότιμης σχολής
- Υπεύθυνοι Υπηρεσιών (Καθαριότητα, Μαγειρική, Σερβίρισμα, Πλύσιμο Πιάτων, Εξωραϊσμός, SOS)

Σε περίπτωση ανάγκης και έλλειψης Στελεχών ο Αρχηγός είναι μόνο Υπεύθυνος Προγράμματος.

Ο/Η Αρχηγός

- Είναι η ψυχή του Χ.Δ.
- Συνεργάζεται στενά με το Αρχηγείο και το κατευθύνει για τη σωστή διοίκηση και λειτουργία του Χ.Δ.
- Συνεργάζεται στενά με τον Υπεύθυνο Λειτουργίας και τον Υπεύθυνο Προγράμματος της κατασκήνωσης.
- Στηρίζει τα μέλη του Αρχηγείου χωρίς να τους αφαιρεί την πρωτοβουλία.
- Στέκεται κοντά στα παιδιά εμπνέοντας εμπιστοσύνη και σιγουριά.
- Συνεργάζεται με τον/την Τ. Έφορο και τον/την ενημερώνει για όλα.
- Είναι υπεύθυνος/η απέναντι στους γονείς και εκπροσωπεί την Κατασκήνωση απέναντι στις Αρχές του τόπου.
- Ελέγχει την καθημερινή τήρηση του Ταμείου, τις προμήθειες του Χ.Δ. και παρακολουθεί τα οικονομικά, σε σχέση με τον προϋπολογισμό, μαζί με το υπεύθυνο Στέλεχος.
- Είναι υπεύθυνος/η για την υγεία, τάξη, καθαριότητα και, κυρίως, ασφάλεια των παιδιών.
- Διευθύνει καθημερινά τον Κύκλο Κουβέντας.
- Συνεργάζεται στενά με το Αρχηγείο και ενημερώνεται για όλα, καθημερινά.
- Κοιμάται τελευταίος/α, αφού επιθεωρήσει το χώρο του Χ.Δ.
- Δεν εγκαταλείπει τον κατασκηνωτικό χώρο, είναι πάντα μαζί με τα Πουλιά.
- Έχει προβλέψει και σχεδιάσει τον τρόπο στησίματος της κατασκήνωσης, τους χώρους των Υπηρεσιών και των προγραμματικών κομματιών (Κ.Κ., παιχνίδια κλπ.).

Υπαρχηγός Υπεύθυνος Πρόγραμματος

- Είναι υπεύθυνος/η για την σωστή προετοιμασία και τήρηση του προγράμματος.
- Συντονίζει και ελέγχει την εφαρμογή του προγράμματος στο Χ.Δ.
- Βοηθάει στην προετοιμασία του προγράμματος πριν την κατασκήνωση, με προτάσεις τόσο ως προς τις ιδέες των προγραμματικών αλλά και ως προς την υλοποίηση (υλικά κλπ.).
- Είναι υπεύθυνος για την οργάνωση του υλικού κάθε προγραμματικού μέρους, το οποίο ετοιμάζει και συγκεντρώνει στην ώρα του, για το κάθε προγραμματικό.
- Σε συνεργασία με τον Αρχηγό, είναι υπεύθυνος για τη συνοχή και συνάφεια του προγράμματος πριν και κατά τη διάρκεια της κατασκήνωσης.
- Έχει προβλέψει εναλλακτικές δράσεις σε περίπτωση απρόοπτου (βροχή κλπ.).

Υπαρχηγός - Υπ. Λειτουργίας

- Συνεργάζεται στενά με τον/την Αρχηγό.
- Είναι υπεύθυνος/η για την καλή λειτουργία του Χ.Δ. και φροντίζει για την τήρηση του Ωρολογίου Προγράμματος.
- Φροντίζει για τη σωστή λειτουργία των υπηρεσιών.
- Είναι υπεύθυνος/η για το υλικό των υπηρεσιών.
- Φροντίζει να έχει δει τον χώρο πριν την κατασκήνωση και να φροντίσει για τα υλικά και τις εργασίες που θα χρειαστεί ο συγκεκριμένος χώρος για να είναι εύχρηστος για τα Πουλιά.
- Καλεί τα Πουλιά για να μαζευτούν και για να ξεκινήσουν οι Υπηρεσίες.

Υπεύθυνος/η Αποθήκης - Τροφοδοσίας

- Φροντίζει εγκαίρως για τις προμήθειες σε καλή ποιότητα και χαμηλή τιμή.
- Είναι υπεύθυνος/η για την καλή συντήρηση των τροφίμων.
- Κρατά καθαρή και τακτοποιημένη την αποθήκη.
- Συνεργάζεται στενά με τον/την υπεύθυνο/η Μαγειρικής.

Υπεύθυνος Ταμείου

- Ετοιμάζει με τον/την Αρχηγό τον προϋπολογισμό του Χ.Δ.
- Κρατά βιβλίο εσόδων - εξόδων και φάκελο αποδείξεων, και τα ενημερώνει καθημερινά.
- Εισπράττει τις συμμετοχές, δίνοντας σχετική απόδειξη στους γονείς των Πουλιών.
- Πληρώνει κάθε έξοδο, παίρνοντας απόδειξη ή τιμολόγιο.
- Ελέγχει τα έξοδα, ώστε να μην γίνει υπέρβαση του προϋπολογισμού.
- Ενημερώνει καθημερινά τον/την Αρχηγό για την πορεία των οικονομικών.
- Σε συνεργασία με τον Αρχηγό κλείνουν το ταμείο στον απολογισμό της κατασκήνωσης.

Φύλακας

- Δεν κοιμάται το βράδυ για να προσέχει την κατασκήνωση.
- Απομακρύνει ζώα ή αγνώστους που σκοπεύουν να περάσουν μέσα από το χώρο της κατασκήνωσης.
- Ενημερώνει το κατάλληλο Στέλεχος σε περίπτωση που κάποιο παιδί ξυπνήσει το βράδυ.
- Ενημερώνει τον Αρχηγό σε οποιαδήποτε περίπτωση ανάγκης.

Αδελφή Νοσοκόμα / Εθελοντής Σαμαρείτης του Ελληνικού Ερυθρού Σταυρού

- Είναι υπεύθυνη/ος για την υγεία των Πουλιών και των Στελεχών.
- Πρέπει να έχει Δίπλωμα Ε.Ε.Σ. ή άλλης ισότιμης σχολής.
- Παραλαμβάνει και ελέγχει τα πιστοποιητικά υγείας όλων.
- Φροντίζει να υπάρχει το απαιτούμενο υλικό στο φαρμακείο του Χ.Δ για το οποίο είναι υπεύθυνη/ος.
- Επικοινωνεί και συνεννοείται με το γιατρό (αν χρειαστεί).
- Περιποιείται τους μικροτραυματισμούς, ατυχήματα, αδιαθεσίες, κλπ..
- Κρατά καθαρό το χώρο του φαρμακείου, καθώς και ημερολόγιο περιστατικών.
- Συνεργάζεται και ενημερώνει τον/την Αρχηγό για όλα τα περιστατικά.
- Σε περίπτωση ανάγκης (ιατρική βοήθεια, νοσοκομειακή περίθαλψη λόγω ατυχήματος κλπ) ειδοποιούνται άμεσα οι γονείς από τον/την Αρχηγό.

Οι Υπηρεσίες στο Χαρούμενο Δάσος

Υπηρεσία SOS

1. Βοηθάει όπου χρειάζεται μετά από συνεννόηση με τον Υπαρχηγό Λειτουργίας.
2. Μπορεί να είναι υπεύθυνη για την κομποστοποίηση.
3. Μπορεί να ετοιμάζει την εφημερίδα της κατασκήνωσης.

Υπηρεσία Σερβιρίσματος

1. Προετοιμάζει τον χώρο όπου γίνεται το σερβίρισμα, ώστε να υπάρχουν διαθέσιμα πιάτα μαχαιροπήρουνα, ποτήρια και χαρτοπετσέτες, για όλους.
2. Κόβει ψωμί, γεμίζει τις κανάτες με νερό, ετοιμάζει τη σαλάτα, πλένει και σερβίρει τα φρούτα, ετοιμάζει πρωινό.
3. Καθαρίζει με απορρυπαντικό και νερό την Τραπεζαρία (τραπέζια και πάγκους) και τον χώρο του Σερβιρίσματος, πριν και μετά από κάθε γεύμα.
4. Φροντίζει να σερβίρει το φαγητό (άτομα ≈ κατσαρόλες).
5. Κατά τη διάρκεια κάθε γεύματος, φροντίζει να ανανεώνει το ψωμί και το νερό στα τραπέζια.
6. Τα Πουλιά του σερβιρίσματος κάθονται διασκορπισμένα στα τραπέζια για να γεμίζουν κανάτες και να ανανεώνουν το ψωμί και τη φέτα.
7. Ετοιμάζει το δεκατιανό και το απογευματινό.
8. Μαζεύει τα σκουπίδια της και τα τοποθετεί στο χώρο που μαζεύονται όλα τα σκουπίδια της κατασκήνωσης.
9. Συνεργάζεται στενά με την τροφοδοσία σχετικά με τα είδη και τις ποσότητες.
10. Αφήνει τις σπογγοπετσέτες σε απολυμαντικό προϊόν με νερό και τα αλλάζει κάθε 3 μέρες.
11. Σκεπάζει τα φαγητά με χαρτοπετσέτες και τουλπάνια.
12. Προτρέπει τα Πουλιά να καθαρίζουν το πιάτο τους με την χαρτοπετσέτα τους, στο τέλος κάθε γεύματος.
13. Στέλνει στο Πλύσιμο Πιάτων πρώτα τα ποτήρια, μετά τα μαχαιροπήρουνα και τέλος τα πιάτα.

Υπηρεσία Πλυσίματος Πιάτων

1. Πλένει ποτήρια, κανάτες, μαχαιροπήρουνα, πιάτα και σκεύη σερβιρίσματος (με αυτή τη σειρά) μετά από πρωινό, δεκατιανό, γεύμα, απογευματινό και βραδινό.
2. Τοποθετεί τα πλυμένα (χωριστά ποτήρια, πιάτα, μαχαιροπήρουνα, σκεύη σερβιρίσματος) σε καθαρές λεκάνες, στην αιώρα ή σε σουρωτήρια και τα σκεπάζει με τουλπάνια.
3. Καθαρίζει, αβεστώνει και φροντίζει να μένουν ανοικτά, καθαρά και με κλίση τα αποχετευτικά αυλάκια δίπλα στην κατασκευή.
4. Φροντίζει να είναι πάντα καλοστημένη η κατασκευή και καθαρός ο χώρος του πλυσίματος πιάτων, χωρίς αποφάγια και λιμνάζοντα νερά.
5. Τοποθετεί τα σκεύη στην αιώρα ανάποδα ώστε να μην κρατούν το νερό.
6. Αφήνει τα σφουγγάρια σε απολυμαντικό προϊόν κάθε βράδυ.
7. Φτιάχνει μικροκατασκευές για να αυξήσει τη λειτουργικότητα της υπηρεσίας, όπως π.χ. διχτάκια για τα σφουγγάρια.

Υπηρεσία Καθαριότητας

1. Φροντίζει να είναι πάντα καθαρός ο χώρος των εγκαταστάσεων υγιεινής.
2. Καθαρίζει και απολυμαίνει τις τουαλέτες με απολυμαντικό προϊόν, χλωρίνη, ξύδι και σόδα (καλό είναι μια φορά τη μέρα με χλωρίνη και μόνο από Στελέχη ενώ με τα παιδιά να καθαρίζουμε με πιο φυσικά μέσα).
3. Τοποθετεί χαρτί υγείας (1/καμπίνα) και έξτρα, σε κάποιο εμφανές σημείο.
4. Ρίχνει νερό με τον κουβά στο δάπεδο και πλένει με ξίδι και σόδα. Τα Στελέχη, στο τέλος με χλωρίνη.
5. Αδειάζει τα καλαθάκια των ακρήστων από τις τουαλέτες σε μεγάλες σακούλες σκουπιδιών.
6. Μαζεύει τα σκουπίδια της και τα τοποθετεί στο χώρο που μαζεύονται όλα τα σκουπίδια της κατασκήνωσης μετά από κάθε υπηρεσία.
7. Ο Υπεύθυνος της υπηρεσίας τσεκάρει και ενδιαμέσα από την ώρα των υπηρεσιών την κατάσταση των τουαλετών και αν χρειαστεί απολυμαίνει και βάζει χαρτιά.

Υπηρεσία Εξωραϊσμού

1. Κρατάει καθαρό από σκουπίδια και χόρτα όλο τον κατασκηνωτικό χώρο.
2. Είναι υπεύθυνη για την έπαρση και την υποστολή.
3. Μαζεύει τις σακούλες σκουπιδιών από το σημείο που συγκεντρώνονται από τις υπόλοιπες υπηρεσίες και τις μεταφέρει στους κάδους αποκομιδής του Δήμου.
4. Φροντίζει να ανάβει τις λάμπες και να τις τοποθετεί στο χώρο πριν νυχτώσει. Τις μαζεύει το πρωί και τις πηγαίνει στο χώρο του εξωραϊσμού, όπου τις καθαρίζει και τις γεμίζει.
5. Γεμίζει τα βρυσάκια -εάν υπάρχουν- καθ' όλη τη διάρκεια του 24ωρου (και οπωσδήποτε στην τελευταία υπηρεσία).
6. Ασβεστώνει τις πέτρες κάτω από τα βρυσάκια και γύρω από τα λαμπόγυαλα.
7. Είναι υπεύθυνος για την καλή κατάσταση των κατασκευών (τεντώνει σχοινιά κλπ.).
8. Καθαρίζει λάμπες και ανανεώνει το παραφινέλαιο και το φυτίλι.
9. Η υπηρεσία γίνεται όρθια για λόγους πυρασφάλειας.

Καλές πρακτικές στο Χαρούμενο Δάσος

- Μπορείτε τα υλικά ανά υπηρεσία να τα χωρίζετε σε καφασάκια ώστε να τα διαχειρίζεστε πιο εύκολα.
- Καλό είναι στη μέση της κατασκήνωσης να βάλετε όλα τα σερβίτσια να βράσουν σε μεγάλη κατσαρόλα για απολύμανση.
- Κάνουμε τις υπηρεσίες με τα Πουλιά και δεν δίνουμε μόνο οδηγίες, ούτε κάνουμε τα πάντα μόνοι μας.
- Φροντίζουμε πάντα η υπηρεσία να γίνεται από τα Πουλιά με κέφι, να λέμε ένα τραγούδι ή να βρισκόμαστε μια κραυγή για την υπηρεσία μας.

Ενδεικτικό λειτουργικό υλικό

ΓΕΝΙΚΑ

Υλικό	Αναλώσιμα
Πάγκοι - τραπέζια (τραπεζαρία, Αρχηγείο, μπάνιο)	Σχοινιά
Σκηνές παιδιών & Αρχηγείου	Σπάγκος
Σκηνή προγράμματος (δεκάρα ή αντίστοιχα μεγάλη)	Ταινία πακεταρίσματος
Σκηνή λειτουργίας (δεκάρα ή αντίστοιχα μεγάλη)	Θειάφι
Σκηνή αποθήκης (δεκάρα ή αντίστοιχα μεγάλη)	Ανταλλακτικά σκηνών
Βαριοπούλες	Αντικουνουπικά κεριά
Πασαλάκια	Φιδάκια
Κασμάς	Αντιηλιακά
Πριόνι	Νάυλον κάτω από σκηνές
Τσεκούρι	Αντιφθηρικά
Τσουγκράνες	Ξύδι
Φτυάρια	Απορρυπαντικό για πλύσιμο ρούχων
Μπαλαντέζα	
Ξυλεία (ιστός, πύλη, κατασκευές)	
Σκουπάκια σκηνών	
Εργαλεία (κατσαβίδι, πένσα, σφυρί, κλπ.)	
Τέντα/ες τραπεζαρίας και ορθοστάτες	
Λεκάνη για πλύσιμο ρούχων	

ΚΑΘΑΡΙΟΤΗΤΑ

Υλικό	Αναλώσιμα
Ντους (μουσαμάδες, δοκάρια, παλέτες)	Σφουγγαρίστρα
Σκούπα	Χλωρίνη
Κουβάς	Απολυμαντικό προϊόν
	Γάντια μιας χρήσης
	Γάντια κουζίνας
	Σφουγγάρια
	Χαρτιά υγιείας
	Σχοινί, μανταλάκια
	Σπογγοπετσέτες
	Ξύδι, σόδα

ΠΛΥΣΙΜΟ ΠΙΑΤΩΝ

Υλικό	Αναλώσιμα
Λεκάνες	Απορρυπαντικά
Πετσέτες	Ξύδι
Αιώρα	Σφουγγάρια
	Σύρμα
	Τουλπάνια
	Γάντια κουζίνας
	Χλωρίνη για απολύμανση του νεροχύτη
	Απολυμαντικό προϊόν για τα σφουγγάρια

ΕΞΩΡΑΙΣΜΟΣ

Υλικό	Αναλώσιμα
Φιάλες	Παραφινέλαιο
Λάμπες θυέλλης	Λαμπόγυαλα
Λάμπες γκαζιού - λουξ	Φυτίλι
Λάμπες μπελβεντέρε	Άσπρο σχοινί για τη σημαία
Χωνί	Σπίρτα
Αναπτήρας	Χαρτί κουζίνας
Ψαλίδι	Εφημερίδες
Λεκάνη	Απορρυπαντικό
Σκούπες	Γάντια μιας χρήσης
Φαράσια	Γκαζάκια
Κουβάς	Αμίαντοι σε διάφορα μεγέθη
Σημαία	Φλαντζάκια
	Σακούλες σκουπιδιών (σε 2 χρώματα για διαχωρισμό ανακύκλωσης και σκουπιδιών)
	Σφουγγαρίστρα

ΣΕΡΒΙΡΙΣΜΑ

Υλικό	Αναλώσιμα
Μικρές λεκάνες	Σπογγοπετσέτες
Σκούπα	Σφουγγάρια
Φαράσι	Χαρτοπετσέτες
Κουβάς	Χαρτί κουζίνας
Ψωμιέρες	Απολυμαντικό
Κανάτες	Ξύδι- σόδα
Σαλατιέρες	Χάρτινα ποτήρια/πιάτα (για παν ενδεχόμενο)
Τραπεζομάντηλα	Σφουγγαρίστρα
Δίσκοι σερβιρίσματος	

Μεγάλες λεκάνες	
Κουτάλες	
Πιατέλες σερβιρίσματος	
Μαχαίρι ψωμιού	
Ξύλο ψωμιού	
Μαχαίρια λαχανικών	
Έξτρα κουταλομαχαιροπήρουνα	
Πινέζες	

ΜΑΓΕΙΡΕΜΑ

Υλικό		Αναλώσιμα
Τηγάνι	Κουβάς	Σπογγοπετσέτες
Κατσαρόλες		Σφουγγάρια
Κατσαρολάκι	Σκούπα, φαράσι	Απορρυπαντικό
Λεκάνες	Τουλπάνια	Σπίρτα
Σουρωτήρι	Πετσέτες	Αναπήρας
Τρίφτες	Γάντια υφασμάτινα	Γκαζάκι
Μαχαίρια κουζίνας	Πετσέτες	Χαρτί κουζίνας
Στίφτης	Τσουβάλια ψωμιού	Αλουμινόχαρτο
Ανοιχτήρια	Ποδιές	Μεμβράνη
Ταψιά		Καφές για μύγες
Κουτάλες (βαθιά, ρηχή, τρυπητή, ξύλινη)		Ξύδι, σόδα Σφουγγαρίστρα

Υγεία- Υγιεινή & Ασφάλεια στο Χαρούμενο Δάσος

Πρόβλεψη (ΠΡΙΝ)

- Ταυτότητες, πιστοποιητικό γιατρού, δήλωση γονέων από όλους. Τα έχω διαβάσει και ελέγξει και γνωρίζω τυχόν ιδιαιτερότητες.
- Επίσκεψη στο χώρο οπωσδήποτε:
 - Εντοπίζω επικίνδυνα σημεία ή εστίες μόλυνσης.
 - Βλέπω ότι υπάρχει σκιά, χώρος για παιχνίδι, κατάλληλο έδαφος για σκηνές.
 - Ελέγχω τη θάλασσα (ρεύματα, βάθος).
 - Πόσιμο νερό.
 - Ευκολία τροφοδοσίας.
 - Τσεκάρω την ύπαρξη πυροσβεστήρων ή συστήματος πυρόσβεσης.
 - Είναι αρκετές οι τουαλέτες; (Χρειαζόμαστε 1 τουαλέτα ανά 10 άτομα) Τα ντους; Είναι όλα σε λειτουργία;
 - Γιατρός, κέντρο υγείας, νοσοκομείο σε κοντινή απόσταση και έχω πρόχειρο το τηλέφωνό τους.
- Μαθαίνω πρώτες βοήθειες ή προσπαθώ να έχω κάποιον μαζί που να ξέρει.
- Φροντίζω να υπάρχει αμάξι και τηλέφωνο σε περίπτωση ανάγκης.
- Φροντίζω να έχω φύλακα ή να κάνουν βάρδιες τα Στελέχη, εκ περιτροπής, το βράδυ.
- Ενημερώνω αρχές (αστυνομία, πυροσβεστική) για την παρουσία της κατασκίνωσης και έχω πρόχειρα τα τηλέφωνα επικοινωνίας τους.
- Προβλέπω τρόπους διαφυγής σε περίπτωση πυρκαγιάς.
- Τοποθετώ περίφραξη στο χώρο.
- Φροντίζω να καθαρίσω τουαλέτες/μαγειρείο/ντους/αποθήκη. Σε περίπτωση που οι εγκαταστάσεις δεν έχουν χρησιμοποιηθεί για καιρό, χρειάζεται απολύμανση και απεντόμωση.
- Τσεκάρω τους γενικούς διακόπτες νερού, ηλ. ρεύματος, γκαζιού, φυσικού αερίου, μαθαίνω πώς λειτουργούν και μαρκάρω τον καθένα.
- Καλό είναι και ο/η έφορος του Τ.Τ. να έχει μια λίστα με τα τηλέφωνα επικοινωνίας των οικογενειών των παιδιών.

Υγιεινές εγκαταστάσεις

Αποθήκη

- Έλεγχος τροφίμων στην αποθήκη καθημερινά.
- Τουλάχιστον μια φορά φτιάξιμο από την αρχή.
- Απολύμανση αποθήκης με ασβέστη, απολυμαντικό προιόν.
- Τα τρόφιμα να είναι ανεβασμένα σε πάγκους-τραπέζια.
- Απεντόμωση με φυσικούς τρόπους (μπολάκια με νερό όπου μέσα βάζουμε τα πόδια των τραπεζιών και πάγκων, φυσικά εντομοαπωθητικά κ.ά.)

Μαγειρείο

- Βρίσκεται πάντα σε ξέφωτο, κοντά σε νερό.
- Προφυλάσσουμε τα φλόγιστρα από τον αέρα.
- Οι φιάλες βρίσκονται μακριά από την εστία της φωτιάς και ελέγχουμε τακτικά τις φλάντζες για διαρροή, χρησιμοποιώντας σαπουνάδα.
- Κλείνουμε πρώτα τον ρυθμιστή της φιάλης και μετά τον ρυθμιστή στο φλόγιστρο.
- Τοποθετείται πυροσβεστήρας.
- Καθαρίζεται και απολυμαίνεται καθημερινά.

Χώρος πλυσίματος πιάτων

- Σκάβουμε αυλάκι για να διοχετεύσουμε το νερό μακριά, το οποίο φροντίζουμε να διατηρούμε πάντα καθαρό, χωρίς υπολείμματα φαγητού. Για την απολύμανσή του χρησιμοποιούμε ασβέστη.
- Δεν αφήνουμε τα νερά να λιμνάσουν.
- Ανανεώνουμε τα αυλάκια τακτικά.

Τουαλέτες (Κτιστές, Θερμοκήπια, Χημικές)

- Καθαρίζονται σε κάθε υπηρεσία και ενδιάμεσα στις υπηρεσίες αν χρειάζεται.
- Απολυμαίνονται.

Αν δεν υπάρχουν κτιστές, η θέση που θα στηθούν οι τουαλέτες δεν πρέπει να είναι ούτε μακριά, ούτε κοντά στην κατασκήνωση. Το έδαφος πρέπει να είναι ομαλό και καθαρό, έτσι ώστε να είναι εύκολα προσβάσιμο ακόμα και τη νύχτα. Οι τουαλέτες στήνονται σε αντίθετη πλευρά από τον άνεμο της περιοχής, έτσι ώστε να μην έρχονται δυσάρεστες μυρωδιές στην κατασκήνωση.

Θερμοκήπια (Σκαφτές τουαλέτες) ονομάζουμε τις καμπίνες (1μ X 1μ X 2μ) με λάκκο βάθους περίπου ενός μέτρου - ανάλογα με τον αριθμό των ατόμων και τη διάρκεια της κατασκήνωσης. Πάνω στο λάκκο στηρίζουμε σταθερά δύο ξύλα και μία τάβλα με τρύπα στη μέση ή μια παλέτα με τρύπα στη μέση. Γύρω γύρω, στήνουμε καμπίνα με συναρμολογούμενα ξύλα, ντέξιον ή κοινά ξύλα και τα ντύνουμε με ύφασμα.

Χημικές τουαλέτες = η τάβλα δεν έχει τρύπα στην μέση. Σε κάθε καμπίνα (θερμοκήπιο) τοποθετούμε μια χημική τουαλέτα. Υπολογίζουμε 1 καμπίνα (τουαλέτα) για 10 άτομα.

- Πλένουμε καθημερινά τα ξύλα του δαπέδου.
- Απολυμαίνουμε με απολυμαντικό ειδικό προϊόν, ασβέστη και χώμα.
- Μετά την 4η μέρα κάνουμε «κουπί» στις σκαφτές τουαλέτες.
- Δεν πετάμε χαρτικά και άλλα, στο λάκκο, αλλά σε σακούλες σκουπιδιών.

Ντους

Τα ντους στήνονται όπως οι τουαλέτες, χωρίς λάκκο, και έχουν κρεμασμένα βρυσάκια ή λάστιχο με κεφαλή ντους σε κάθε καμπίνα.

Στο έδαφος, στρώνουμε πέτρες ή ξύλα, για να μην πατάμε πάνω σε λάσπες. Γύρω γύρω σκάβουμε χαντάκια για να φεύγουν τα νερά.

Και πάλι υπολογίζουμε 1 καμπίνα για 10 άτομα.

Βρυσάκια (Γενικά)

Θα πρέπει να υπολογίσουμε να υπάρχουν βρύσες/βρυσάκια για ατομική υγιεινή (πλύσιμο χεριών κλπ.). Επίσης, κοντά στα ντους θα πρέπει να υπάρχουν βρυσάκια ή λάστιχο για να εξυπηρετούνται περισσότερα άτομα ταυτόχρονα.

- Ξεπλένουμε τα ντους με πολύ νερό.
- Φροντίζουμε τα νερά από τα ντους να μην λιμνάζουν και διατηρούμε τα αυλάκια διαφυγής πάντα ανοιχτά.
- Μπορούμε να κρεμάσουμε σαπούνια σε δικτάκια, από την κάνουλα.

Σκουπίδια

- Θα πρέπει να δώσουμε ιδιαίτερη προσοχή στην υγιεινή της κατασκήνωσης. Τα σκουπίδια προσελκύουν ανεπιθύμητους επισκέπτες.
- Φροντίζουμε να μάθουμε εγκαίρως από τον υπεύθυνο του χώρου το σημείο από το οποίο γίνεται η αποκομιδή και αν υπάρχουν κάδοι ανακύκλωσης.
- Φροντίζουμε για τη συχνή απομάκρυνση των σκουπιδιών σε καλά κλεισμένες σακούλες. Ιδιαίτερα το βράδυ, ποτέ δεν μένουν στον χώρο της κατασκήνωσης σκουπίδια με υπολείμματα τροφών και μισοάδειες σακούλες ανοιχτές, πεταμένες από 'δω και από 'κει.
- Στο χώρο της κατασκήνωσης δεν αφήνουμε σακούλες σκουπιδιών στο έδαφος. Φτιάχνουμε κατασκευές ή/και χρησιμοποιούμε κάδους με καπάκι.
- Τα σκουπίδια διατηρούνται κλειστά σε όποιους χώρους υπάρχουν.
- Μετά τη λήξη των γευμάτων και των υπηρεσιών, τα σκουπίδια απομακρύνονται από τους χώρους της κατασκήνωσης και μεταφέρονται στον χώρο αποκομιδής σκουπιδιών.
- Αν γίνεται ανακύκλωση στην περιοχή, φροντίζουμε ώστε τα υλικά που βάζουμε στην ανακύκλωση (μπουκάλια κλπ.) να είναι καθαρά, ξεπλυμένα από τροφές. Προσοχή στα κουτιά από γάλα - η μυρωδιά του γάλακτος προσελκύει φίδια, οπότε πρέπει να απομακρύνονται από την κατασκήνωση αμέσως μετά τη χρήση τους.
- Αν στον χώρο δεν γίνεται αποκομιδή ανακύκλωσης, φροντίζουμε να μεταφέρουμε τις σακούλες ανακύκλωσης με το φορτηγό, στο τέλος της κατασκήνωσης.
- Αν στον χώρο δεν γίνεται αποκομιδή σκουπιδιών: Φροντίζουμε για τη συγκέντρωση των σκουπιδιών σε βαρέλια με καπάκι ή σε λάκκο σκουπιδιών, που απολυμαίνεται με ασβέστη.

- Μπορούμε να ανακυκλώσουμε τα οργανικά σκουπίδια (δηλαδή αυτά που αποσυντίθενται) και να φροντίσουμε για τη μείωση του όγκου των υπολοίπων σκουπιδιών, τα οποία και πρέπει να πάρουμε μαζί μας στην επιστροφή. Στην αγορά πωλούνται ειδικοί κάδοι κομποστοποίησης, διαφόρων μεγεθών. Εναλλακτικά, μπορούμε να σκάψουμε λάκο για κομποστοποίηση σε συνεννόηση με τον υπεύθυνο του χώρου. Εκεί θα ρίχνουμε τα οργανικά υλικά που επιτρέπεται και θα καλύπτουμε με χώμα μετά από κάθε υπηρεσία.
- Προσοχή: δεν χρησιμοποιούνται για κομπόστ όλα τα είδη των οργανικών απορριμμάτων.

Υλικά για τη συνήθη κομποστοποίηση.

Φύλλα από φυτά και δέντρα.

Υπολείμματα καλλωπιστικών φυτών και δέντρων (κλαδιά, βλαστοί).

Διάφορα αγριόχορτα (να μην έχουν ώριμους σπόρους).

Μαραμένα λουλούδια.

Χώμα από γλάστρες (όταν ανανεώνεται το χώμα τους).

Κλαδιά δένδρων και θάμνων.

Στάχτη από ξύλα.

Κομμένο γρασίδι από χλοοτάπητες.

Ροκανίδια και πριονίδια ξύλου σε μικρές ποσότητες (όχι εμποτισμένης ξυλείας).

Υπερώριμα ή χαλασμένα φρούτα.

Τσόφλια από αυγά.

Υπολείμματα καφέ και τσαγιού, με το νερό τους.

Υπολείμματα λαχανικών (φλούδες από λαχανικά και φρούτα, βολβοί από φασόλια, αρακά, κουκιά κ.ά.)

Υπολείμματα βρασμένων φαγητών στα οποία δεν έχει προστεθεί λάδι.

Άχυρο από καλλιέργειες ή από ενσταυλισμό ζώων.

Φύκια θάλασσας.

Κοπριά από αιγοπρόβατα και βοοειδή.

Ασφάλεια

Λάμπες Θυέλλης - Γκαζιού

- Τοποθετούνται σε χώρο καθαρό από ξερά χόρτα και μακριά από δέντρα.
- Δεν τις ανάβουμε κοντά στο πετρέλαιο.
- Δεν ανάβουμε οποιαδήποτε συσκευή γκαζιού κοντά σε εστία φωτιάς.
- Στον αέρα χαμηλώνουμε το φυτίλι, στη βροχή τις σβήνουμε.
- Δεν αλλάζουμε ποτέ φιαλίδιο γκαζιού κοντά σε αναμμένη εστία.
- Οι λάμπες μπελβεντέρε σηκώνονται από κάτω και όχι από το κοντάρι. Ανοίγουν πρώτα από πάνω και μετά από κάτω, και κλείνουν ανάποδα.

Φύλαξη χώρου

- Περίφραξη χώρου (σε περίπτωση που δεν υπάρχει θα πρέπει να φτιάξουμε μόνοι μας, προκειμένου να ορίσουμε τον κατασκηνωτικό μας χώρο).
- Η σκηνή προγράμματος βλέπει όλες τις σκηνές και την είσοδο της κατασκήνωσης.
- Πρέπει στην κατασκήνωση να υπάρχει φύλακας ή να γίνονται βάρδιες Στελεχών το βράδυ.

Υλικό - Εργαλεία

- Τα εργαλεία πρέπει να είναι γερά και να χρησιμοποιούνται από αυτούς που γνωρίζουν.
- Οι κουβάδες και οι λεκάνες μαρκάρονται ανάλογα με τη χρήση τους.
- Τα σφουγγάρια και οι σπογγοπετσέτες μαρκάρονται ανάλογα με τη χρήση τους.
- Αφού χρησιμοποιηθεί το υλικό και τα εργαλεία, τοποθετούνται πάντα στη θέση τους.

Νερό

- Το νερό είναι πολύτιμο. Φροντίζουμε για τη σωστή διαχείρισή του και δεν το αφήνουμε ποτέ να τρέχει χωρίς λόγο.
- Ενημερωνόμαστε από τον υπεύθυνο του χώρου για την προέλευση και την ποιότητα του νερού (και του δικτύου). Δοκιμάζουμε τις βρύσες και αφήνουμε το νερό να τρέξει αρκετά, ώστε να απομακρυνθούν οι μικροοργανισμοί που μπορεί να έχουν αναπτυχθεί στις μη χρησιμοποιούμενες βρύσες. Μπορούμε να αποστειρώσουμε μια βρύση καίγοντας το στόμιό της.
- Ποτέ δεν πίνουμε νερό από μέρη στα οποία δεν είμαστε απόλυτα σίγουροι ότι το νερό είναι πόσιμο.
- Μπορούμε να πιούμε μη πόσιμο νερό, αφού το βράσουμε για 10'. Υπάρχουν και ειδικές ταμπλέτες από το φαρμακείο.
- Για τους μικροοργανισμούς, ρίχνουμε λίγες σταγόνες λεμόνι στα δοχεία.
- Τα δοχεία για φύλαξη έχουν καθορισμένη χρήση (κουζίνα, πλύσιμο πιάτων, τουαλέτα, πόσιμο κλπ.- μαρκαρισμένα), και πρέπει να διατηρούνται σχολαστικά καθαρά.

Αποθήκη

- Διατηρούμε τον χώρο καθαρό και σωστά τακτοποιημένο.
- Τα τρόφιμα δεν τοποθετούνται στο πάτωμα, αλλά σε ντουλάπια, τραπέζια ή πρόχειρα ράφια.
- Τα νωπά τρόφιμα: κρέας, αυγά, βούτυρο κ.α. διατηρούνται σε ψυγεία ηλεκτρικά ή φορητά.
- Με την παραμικρή υποψία ότι το κρέας έχει αλλοιωθεί, το πετάμε.
- Εμπιστευόμαστε τις αισθήσεις μας: για να είναι καλό ένα τρόφιμο πρέπει να μυρίζει όμορφα, να έχει το σωστό χρώμα/σχήμα, να έχει την κατάλληλη υφή. Αν υποψιαζόμαστε ότι κάτι είναι χαλασμένο είναι προτιμότερο να το πετάξουμε. Δεν αποθηκεύουμε βρασμένο γάλα.
- Προμηθευόμαστε φρούτα και λαχανικά για λίγες μέρες και τα διατηρούμε σε μέρος στεγνό και δροσερό και όχι στο πάτωμα.
- Το ψωμί διατηρείται σε πλαστικές σακούλες (αφού κρυώσει) ή σακιά, καλά κλεισμένα.

Σκηνή φαρμακείου

- Η σκηνή του φαρμακείου τοποθετείται σε δροσερό, σκιερό και ήσυχο μέρος. Θα πρέπει να έχει δύο ραντζάκια ή στρώματα (με σεντόνια, μαξιλάρια και μαξιλαροθήκες), τραπέζι και καθίσματα.
- Το ντουλάπι φαρμακείου θα πρέπει να κλειδώνει και θα πρέπει επίσης να υπάρχει φορητό φαρμακείο.
- Το φαρμακείο θα πρέπει να είναι κατάλληλα εξοπλισμένο και όλα τα απαραίτητα εφόδια να είναι διαθέσιμα ανά πάσα στιγμή.
- Στο φαρμακείο φυλάσσονται τυχόν φάρμακα που παίρνουν τα παιδιά και πρέπει να ληφθούν κατά τη διάρκεια της κατασκήνωσης. Ο Υπεύθυνος φαρμακείου πρέπει να έχει ενημερωθεί για τη δοσολογία και να φροντίζει ώστε τα παιδιά να παίρνουν τη σωστή δόση, τη σωστή ώρα. Τα φάρμακα αυτά μπορεί να χρειάζονται ψυγείο.
- Τα παιδιά δεν πρέπει να έχουν πρόσβαση στα φάρμακα και το λοιπό φαρμακευτικό χώρο.
- Στο χώρο του φαρμακείου φυλάσσονται τα πιστοποιητικά υγείας των παιδιών και στελεχών.
- Κανείς δε μπαίνει στο χώρο του φαρμακείου και δεν παίρνει φάρμακα χωρίς την έγκριση του υπευθύνου.
- Το φαρμακείο πρέπει να είναι έτοιμο να χρησιμοποιηθεί οποιαδήποτε ώρα κατά τη διάρκεια της ημέρας ή της νύχτας.

Αρχιτεκτονική χώρου

Η αρχιτεκτονική της κατασκήνωσης πρέπει να εξυπηρετεί την λειτουργικότητα της αλλά και την εικόνα της, τόσο προς τους κατασκηνωτές (πρέπει να αισθάνονται όμορφα μέσα σε αυτήν) όσο και προς τους επισκέπτες της.

Σκηνές Αρχηγείου	Βλέπουν όλες τις σκηνές και την είσοδο της κατασκήνωσης
Σκηνές	Τοποθετούνται σε σχηματισμό που προσφέρει τη μέγιστη δυνατή ασφάλεια και έλεγχο από μέρους του αρχηγείου (πέταλο, διπλό πέταλο, 2 παράλληλες, ευθεία γραμμή). Έχουν αυτονομία χώρου σε σχέση με τις υπόλοιπες εγκαταστάσεις της κατασκήνωσης.
Ο Ιστός	Βρίσκεται στο κεντρικό σημείο της κατασκήνωσης. Γύρω του υπάρχει χώρος για να μπορούν οι κατασκηνωτές να σχηματίσουν πέταλο και να κάνουν έπαρση. Μπορεί να οριοθετηθεί με πέτρες κλπ.
Η Πύλη	Είναι η κύρια είσοδος της κατασκήνωσης.
Σκηνή Προγράμματος	Βρίσκεται σε σημείο με εύκολη πρόσβαση, κοντά στις σκηνές. Καλό είναι να υπάρχει δίπλα της ένα τραπέζι (στη σκιά ή με τέντα) ώστε να μπορούν οι κατασκηνωτές να δουλεύουν.
Σκηνή Φαρμακείου	Βρίσκεται σε σκιά, μακριά από το μαγειρείο και τις αποχετεύσεις. Καλό είναι να χωράει ένα ράντσο.
Σκηνή Αποθήκης	Βρίσκεται σε ένα από τα πιο σκιερά σημεία του χώρου και κοντά στο σημείο απ' όπου θα γίνεται η τροφοδοσία. Είναι μεγάλη σκηνή και χωράει τραπέζι και ράφια για την αποθήκευση τροφίμων.
Σκηνή Λειτουργίας	Βρίσκεται σε σημείο που να διευκολύνει την διαχείριση των υπηρεσιών. Κοντά της στήνεται η εργαλειοθήκη.
Μαγειρείο	Βρίσκεται πάντα σε ξέφωτο, κοντά σε νερό και έχουμε διασφαλίσει τη σκίαση του χώρου. Επίσης, προφυλάσσουμε τη φωτιά από τον αέρα και οι φιάλες βρίσκονται μακριά από την εστία της φωτιάς.

	Υπάρχει αρκετός χώρος για τραπέζι, όπου μπορεί να βρίσκονται βασικά υλικά για το μαγείρεμα και χώρος για τις κατασκευές φύλαξης των κατασκαρικών.
Τραπεζαρία	Βρίσκεται κοντά στο μαγειρείο και το πλυσίμο πιάτων. Έχει τέντα ή βρίσκεται σε πυκνή σκιά. Χωράει όσα τραπέζια και καθίσματα χρειάζονται για να κάθονται άνετα όλοι οι κατασκηνωτές. Καλό είναι να υπάρχει ένα τραπέζι σερβιρίσματος κοντά, όπου θα προετοιμάζεται και θα γίνεται το σερβίρισμα.
Χώροι πλυσίματος πιάτων και μαγειρικών σκευών	Έχει διασφαλιστεί η σκιά των χώρων, κυρίως κατά τις ώρες των υπηρεσιών, και η φυσική κατωφέρεια του εδάφους. Σκάβουμε αυλάκι για να διοχετεύουμε το νερό και χρησιμοποιούμε σχάρες και πέτρες. Καλό είναι να διαχωρίζεται ο χώρος πλυσίματος πιάτων από το χώρο πλυσίματος σκευών και να υπάρχει διαφορετική παροχή νερού.
Λάμπες (Θυέλλης, γκαζιού)	Βρίσκονται σε χώρο καθαρό από ξερά χόρτα και μακριά από δέντρα, σε χαμηλή κατασκευή.
Σκουπίδια	Βρίσκονται σε χώρο μακριά από την κατασκήνωση. Φροντίζουμε να έχουμε δημοτικούς κάδους μεγάλης χωρητικότητας (τουλάχιστον 2 για κατασκήνωση 50 ατόμων) και συχνότατη αποκομιδή. Ο χώρος γύρω από τους κάδους πρέπει να είναι καλά καθαρισμένος και, αν χρειαστεί, ασβεστώνεται συστηματικά.
Ντους/ Αποχωρητήρια	Βρίσκονται μακριά από αποθήκη, μαγειρείο, τραπεζαρία και στήνονται αντίθετα από τη συνήθη φορά του ανέμου, με το άνοιγμά τους εκτός οπτικού πεδίου από την κατασκήνωση ή δρόμο. Είναι πολύ χρήσιμο να υπάρχει φυσική κατωφέρεια εδάφους.

Α΄ Βοήθειες

Καλό είναι να έχουμε μαζί μας αδερφή νοσοκόμα πτυχιούχο ή Στέλεχος εκπαιδευμένο στις Α΄ Βοήθειες.

Όσο κι αν προνοήσουμε, δεν θα μπορέσουμε να αποφύγουμε μικροατυχήματα. Γι' αυτό πρέπει να είμαστε έτοιμοι να τα αντιμετωπίσουμε γνωρίζοντας βασικές γνώσεις Πρώτων Βοηθειών. Η λέξη «πρώτη» υπονοεί ότι θα υπάρξει και συνέχεια. Θα ακολουθήσει, δηλαδή, φροντίδα από κάποιον με πιο ειδικές γνώσεις, μια διπλωματούχο νοσοκόμα, έναν γιατρό ή σε πιο σοβαρές περιπτώσεις το νοσοκομείο. Η συμπεριφορά μας όταν βοηθάμε κάποιον έχει μεγάλη σημασία. Η **ψυχραιμία** με την οποία αντιμετωπίζουμε οποιαδήποτε περίπτωση, βοηθά όχι μόνο τον άρρωστο να ηρεμήσει και να νιώσει σιγουριά, αλλά και εμάς τους ίδιους να ενεργήσουμε σωστά και αποτελεσματικά. Δεν είναι εύκολο να δώσουμε εδώ τις απαραίτητες πληροφορίες για Πρώτες Βοήθειες σε κάθε περίπτωση ατυχήματος, όμως θα προσπαθήσουμε να καλύψουμε τουλάχιστον τις πιο συχνές.

Κατά την εφαρμογή των πρώτων Βοηθειών θα πρέπει:

- Να φροντίσουμε για την προσωπική μας ασφάλεια, να παρατηρήσουμε δηλαδή γρήγορα, γρήγορα τις συνθήκες κάποιου ατυχήματος, έτσι ώστε να μη γίνουμε εμείς το δεύτερο θύμα και να μπορέσουμε να βοηθήσουμε το άτομο π.χ. ηλεκτροπληξία - διακοπή ρεύματος, πτώση σε γλιστερή επιφάνεια - προσοχή στη βάδιση, μη άμεση επαφή με αίμα κλπ.
- Να εξασφαλίσουμε ελεύθερη και άνετη αναπνοή.
- Να σταματήσουμε τυχόν μεγάλη αιμορραγία.
- Να ειδοποιήσουμε άμεσα κάποιο άτομο, πιο ειδικό.
- Για κανένα λόγο δεν μετακινούμε το θύμα, οι Α΄ Βοήθειες δίδονται στον τόπο του ατυχήματος ή της εμφανίσεως οξείας καταστάσεως.

Φουσκάλα από παπούτσι

Είναι μια ασήμαντη αφορμή που όμως μπορεί να χαλάσει μια μέρα στη φύση, μια πορεία ή ένα Μεγάλο Παιχνίδι. Την αντιμετωπίζουμε μόλις την αντιληφθούμε. Πλένουμε καλά με νερό και σαπούνι την περιοχή της φουσκάλας και, όταν στεγνώσει τελείως, τη σκεπάζουμε με γάζα. Αν δούμε ότι είναι έτοιμη να σπάσει, την τρυπάμε με αποστειρωμένη βελόνα (σε φλόγα σπέρτου) κοντά στην άκρη της και πιέζουμε για να βγει όλο το υγρό. Όταν στεγνώσει καλά, τη σκεπάζουμε με γάζα.

Στραμπούληγμα

Ένα απλό στραβοπάτημα μπορεί να έχει σαν αποτέλεσμα στραμπούληγμα στον αστράγαλο. Δεν βγάζουμε το παπούτσι, αλλά το χρησιμοποιούμε σαν στήριγμα. Δένουμε έναν επίδεσμο γύρω από το παπούτσι και τον αστράγαλο. Αν το πόδι είναι γυμνό, ξαπλώνουμε τον ασθενή με το πόδι ψηλότερα από το κεφάλι και μια κρύα πετσέτα γύρω από τον αστράγαλο. Αν οι πόνοι είναι το ίδιο έντονοι, καλό είναι να το δει γιατρός μήπως υπάρχει κάποιο ράγισμα ή σπάσιμο. Προσοχή: Δεν χρησιμοποιούμε πάγο απευθείας πάνω στο πρήξιμο. Αν βάλουμε ψυχρό επίδεσμο, δεν τον αφήνουμε παραπάνω από 15 λεπτά της ώρας.

Τσίμπημα

Ο πόνος από ένα απλό τσίμπημα κουνουπιού, μέλισσας ή σφήκας ανακουφίζεται με κρύο νερό. Αν το κεντρί βρίσκεται ακόμη μέσα στο δέρμα, πρέπει να το πιέσουμε για να βγει. Οι διάφορες φαρμακευτικές κρέμες για τα τσιμπήματα ανακουφίζουν πολύ και βοηθάνε να μην ερεθιστεί η περιοχή, όμως δεν πρέπει να γίνεται κατάχρηση και πρέπει να ακολουθούμε τις οδηγίες τους. Τα τσιμπούρια δεν τα τραβάμε για να βγουν από το δέρμα, γιατί μπορεί να αποκολληθούν μέρη του, να μείνουν στον ανθρώπινο οργανισμό και να προκαλέσουν προβλήματα. Τα σκεπάζουμε με λάδι ή λίπος και περιμένουμε να ξεκολλήσουν μόνα τους.

ΠΡΟΣΟΧΗ: Μερικοί άνθρωποι είναι αλλεργικοί στα τσιμπήματα και μπορεί να τους παρουσιαστεί δυσκολία στην αναπνοή. Τότε χρειάζεται ειδική φροντίδα:

- Βάζουμε κρύο νερό πάνω στο τσίμπημα.
- Κρατάμε το χέρι ή το πόδι χαμηλότερα από το υπόλοιπο σώμα.
- Ειδοποιούμε αμέσως το γιατρό.
- Ελέγχουμε συνέχεια την αναπνοή και κάνουμε τεχνητή αναπνοή αν χρειαστεί.

Οι τσούχτρες δημιουργούν σοβαρό ερεθισμό με το τσίμπημά τους. Η αμμωνία και οι φαρμακευτικές αλοιφές βοηθάνε αρκετά. Αν το τσίμπημα είναι σε μεγάλη επιφάνεια, τότε χρειάζεται ιατρική φροντίδα. Υπάρχουν άνθρωποι αλλεργικοί που μπορεί να πάθουν αλλεργικό σοκ.

Ρινορραγία

Οι αιτίες από τις οποίες μπορεί να προκληθεί μια αιμορραγία από τη μύτη είναι πολλές, όπως φτέρνισμα, παραμονή στον ήλιο, χτύπημα από πέσιμο, λόγω υψηλής αρτηριακής πίεσης σε ηλικιωμένα άτομα, κλπ. Βάζουμε το άτομο να καθίσει έτσι ώστε το σώμα του να έχει μία ελαφρά κλίση προς τα εμπρός.

- Πιέζουμε έντονα και για μεγάλο χρονικό διάστημα συνεχώς και τα δύο ρουθούνια ψηλά στο ύψος των ματιών.
- Βοηθητικά, μπορούμε να βάλουμε ένα κομμάτι πάγο το οποίο έχουμε καλύψει με ύφασμα ή να πιέσουμε ανάμεσα στα φρύδια.
- Σε περίπτωση που η ρινορραγία συνεχίζεται, ζητούμε να φυσήξει τη μύτη του έντονα, ώστε να βγει σκοτωμένο αίμα (πήγμα) και έντονα ζωηρό αίμα και ξαναρχίζουμε από την αρχή με έντονη, ζωντανή πίεση των ρουθουνιών.
- Δεν τοποθετούμε τίποτε μέσα στη μύτη, αν συνεχίζεται ζητούμε βοήθεια από ειδικό.

ΠΡΟΣΟΧΗ: Δεν πιέζουμε τη μύτη σε περίπτωση που η ρινορραγία ξεκίνησε μετά από πτώση ή πρόσκρουση, δηλαδή σε περιπτώσεις που υποψιαζόμαστε ότι μπορεί να έχει χτυπήσει (σπάσει) το ρινικό οστό. Σ' αυτές τις περιπτώσεις η ρινορραγία είναι μικρή και θα σταματήσει μόνη της, αλλά παρ' όλα αυτά θα πρέπει τον ασθενή να τον δει γιατρός. Επίσης, δεν προσπαθούμε να σταματήσουμε τη ρινορραγία σε ηλικιωμένα άτομα, γιατί μπορεί να οφείλεται σε πίεση και η απώλεια αίματος μπορεί να τους σώσει τη ζωή. Αν η αιμορραγία συνεχίζεται μετά από 10 λεπτά, πάμε στον γιατρό.

Κάψιμο - Έγκαυμα

Ένα έγκαυμα μπορεί να προκληθεί από διάφορες αιτίες όπως φωτιά, ηλιακή ακτινοβολία, χημικές ουσίες (π.χ. ασβέστης, aqua forte, κλπ.) ή έντονη τριβή. Αναλόγως της βαρύτητας τα εγκαύματα χωρίζονται σε:

- Α΄ Βαθμού ή επιφανειακά: Το δέρμα είναι κόκκινο, ζεστό, ελαφρώς πρησμένο και πονάει. Αντιμετωπίζουμε το έγκαυμα βάζοντας την περιοχή κάτω από τρεχούμενο νερό ή σε ένα δοχείο με νερό και το αφήνουμε για μεγάλο διάστημα (περίπου 20΄), στη συνέχεια βάζουμε κάποια ειδική αλοιφή.
- Β΄ Βαθμού ή Μέσου πάχους: Το δέρμα είναι κόκκινο, ζεστό, πρησμένο, πονάει και παρουσιάζει φουσκάλες. Η πρώτη αντιμετώπιση είναι η ίδια. Προσπαθούμε να διατηρήσουμε τις φουσκάλες χωρίς να ανοίξουν και σκεπάζουμε ελαφρά με γάζα ή καθαρό πανί.
- Γ΄ Βαθμού ή Ολικού πάχους. Το δέρμα είναι ωχρό-γκρίζο, καψαλισμένο ή μπορεί να μοιάζει σαν τραύμα και δεν πονά ιδιαίτερα. Αν το έγκαυμα αυτό προέρχεται από χημικές ουσίες πρέπει να ξεπλυθεί προσεκτικά για αρκετή ώρα με τρεχούμενο νερό και να σκεπαστεί με βρεγμένο πανί. Αν το σημείο του σώματος που επλήγη είναι σκεπασμένο με ρούχα, δεν προσπαθούμε να τα αφαιρέσουμε, γιατί ασφαλώς θα έχουν κολλήσει πάνω στο τραύμα. Τυλίγουμε τον ασθενή με ένα καθαρό σεντόνι και τον σκεπάζουμε με κουβέρτα αν κάνει κρύο. Τον μεταφέρουμε αμέσως στο νοσοκομείο γιατί τα εγκαύματα αυτά (κυρίως όταν είναι εκτεταμένα) είναι επικίνδυνα και χρειάζονται ειδική φροντίδα.

Το πρώτο πράγμα που κάνουμε σε ένα έγκαυμα είναι να βάλουμε το σημείο κάτω από άφθονο, τρεχούμενο, κρύο νερό για αρκετή ώρα. Τα εγκαύματα χρειάζονται στενή παρακολούθηση γιατί από Α΄ μπορεί να εξελιχτούν σε μεγαλύτερου βαθμού.

ΠΡΟΣΟΧΗ: Ποτέ δεν βάζουμε βάμμα ιωδίου, δεν δίνουμε οιοπονευματώδη, δεν σπάμε τις φουσκάλες, δεν επαλείφουμε με βούτυρο, οδοντόπαστα, αυγό κλπ.

Δίνουμε στον ασθενή, ιδιαίτερα αυτόν που έχει εκτεταμένα εγκαύματα, να πει άφθονα υγρά.

Ηλίαση

Συνήθως οφείλεται σε μεγάλη παραμονή κάτω από δυνατό ήλιο. Το πρόσωπο είναι κόκκινο, ζεστό και στεγνό (όχι ιδρωμένο). Η αναπνοή είναι αργή και βαριά. Οι σφυγμοί είναι γρήγοροι και δυνατοί. Το δέρμα σε όλο το σώμα είναι ζεστό και στεγνό. Ο ασθενής μπορεί και να χάσει τις αισθήσεις του. Μεταφέρουμε τον ασθενή σε δροσερό μέρος με σκιά, τον ξαπλώνουμε ανάσκελα, με τους ώμους και το κεφάλι ψηλότερα από το υπόλοιπο σώμα. Τον αφήνουμε μόνο με τα εσώρουχα και δροσίζουμε όλο το σώμα και κυρίως το κεφάλι με βρεγμένες πετσέτες ή άλλα ρούχα που τα διατηρούμε συνέχεια δροσερά, μέχρι να συνέλθει τελείως. Του δίνουμε να πίνει πολλά υγρά δροσερά αλλά όχι παγωμένα.

Αγκίδα

Δεν είναι τίποτε σοβαρό, αλλά μπορεί να γίνει ολόκληρο απόστημα αν δεν το προσέξουμε. Βγάζουμε την αγκίδα με βελόνα που έχουμε αποστειρώσει σε φλόγα, προσπαθώντας να μη μείνει τίποτε μέσα. Πιέζουμε την πληγή να ματώσει λιγάκι. Αν δεν βγαίνει εύκολα, τότε βουτάμε το μέρος εκείνο σε ζεστό νερό ή το αλείφουμε με βαζελίνη ή λάδι. Το φροντίζουμε όπως κάθε άλλη πληγή.

Δήγμα (δάγκωμα)

Το δάγκωμα της σαρανταποδαρούσας, του σκορπιού ή του φιδιού πονά πολύ και είναι πολύ επικίνδυνο. Εκτός από πόνο και τοπικό ερεθισμό, μπορεί να προκαλέσει λιποθυμία και τάση για εμετό. Πρέπει να δράσουμε πολύ γρήγορα. Δένουμε το μέλος σφικτά, λίγο πιο πάνω από εκεί που είναι το δάγκωμα. Κάνουμε μια τομή σταυρωτά με μια ξυριστική λεπίδα (αφού την περάσουμε πρώτα από φλόγα για αποστείρωση) και αφήνουμε να τρέξει άφθονο αίμα. Κάνουμε επάλειψη με ιώδιο και δένουμε το τραύμα. Για δάγκωμα φιδιού το κυριότερο είναι μόλις προσφέρουμε την Πρώτη Βοήθεια να πάμε τον ασθενή όσο γίνεται πιο γρήγορα στο γιατρό, ενώ εάν είμαστε απόλυτα σίγουροι ότι μπορούμε να περιγράψουμε με ακρίβεια τα εξωτερικά χαρακτηριστικά του φιδιού συμβάλλουμε στο να δοθεί στον ασθενή το σωστό αντίδοτο.

Καταπληξία (σοκ)

Ένας από τους σπουδαιότερους κινδύνους σε κάθε είδους σωματική βλάβη (εγκαύματα, μεγάλα τραύματα, δαγκώματα κλπ.) είναι η καταπληξία (σοκ). Διακρίνεται από μια ξαφνική κατάπτωση, μια απότομη ελάττωση της ζωτικότητας. Δημιουργείται από την πληγή, την αιμορραγία, το φόβο ή τον πόνο. Ο άρρωστος χλωμιάζει, το δέρμα του είναι κρύο και υγρό, ο σφυγμός του αδύνατος και γρήγορος. Έχει ρίγη και μπορεί να κάνει εμετό. Φαίνεται ζαλισμένος σαν να μην καταλαβαίνει τι του γίνεται. Αυτό μπορεί να συμβεί αμέσως μετά το χτύπημα, αλλά και αργότερα. Μόλις υποψιαστούμε ότι ένας άνθρωπος έχει ή μπορεί να πάθει καταπληξία κάνουμε προληπτικά αυτό που πρέπει, χωρίς να περιμένουμε να εκδηλωθούν τα συμπτώματα.

- Ξαπλώνουμε τον ασθενή ανάσκελα. Αν είναι χτυπημένος στο κεφάλι, το σώμα του πρέπει να είναι τελείως ίσιο, αλλιώς σηκώνουμε τα πόδια του ψηλότερα και χαλαρώνουμε τα ρούχα του.
- Κρατάμε το σώμα του ζεστό. Αυτό είναι το πιο σημαντικό. Βάζουμε από πάνω και από κάτω του ό,τι βρούμε πρόχειρο (κουβέρτες, ρούχα, ακόμη κι εφημερίδες).
- Αν έχει τις αισθήσεις του του δίνουμε λίγο ζεστό γάλα, καφέ ή νερό.

Λιποθυμία

Το άτομο που λιποθυμά παρουσιάζει ξαφνικά ωχρότητα, αναπνέει αργά και βαθιά, το δέρμα του είναι υγρό (κρύος ιδρώτας), δεν απαντά σε ερωτήσεις και στο τέλος πέφτει κάτω. Διάφορες αιτίες μπορεί να τον φέρουν σε αυτή την κατάσταση όπως: κλειστός χώρος, φόβος, νηστεία πολλές ώρες, ορθοστασία, έντονη ταραχή, κ.ά. Σε αυτές τις περιπτώσεις θα πρέπει:

- Να ξαπλώσουμε το άτομο ανάσκελα.
- Να ανασηκώσουμε τα πόδια ψηλότερα από το επίπεδο του σώματος.
- Να λύσουμε (χαλαρώσουμε) τα ρούχα του.
- Να βρέξουμε λίγο το πρόσωπο και τα χέρια του.
- Να φροντίσουμε να αερίζεται καλά ο χώρος.
- Να μην του δώσουμε τίποτε να φάει ή να πει πριν ανακτήσει καλά τις αισθήσεις του.
- Να μην προσπαθήσουμε να τον μετακινήσουμε ή σηκώσουμε πριν συνέλθει πλήρως.
- Να τον σκεπάσουμε.
- Να ειδοποιήσουμε γιατρό εάν η λιποθυμία διαρκεί παραπάνω από λίγα λεπτά.
- Να επαλείψουμε τα χείλη του με λίγη ζάχαρη.

Μόνο εφόσον συνέλθει πλήρως - MONON TOTE - μπορούμε να του δώσουμε πορτοκαλάδα ή γλυκό καφέ ή νερό να πει. Πολλές φορές μπορούμε να προλάβουμε μία λιποθυμία στον εαυτό μας, αν γονατίσουμε ή καθίσουμε και σκύψουμε το κεφάλι μας πολύ χαμηλά, μέχρι να αγγίξει τα γόνατά μας.

Εκδορά & Απλό Τραύμα

Ένα τραύμα, όσο μικρό και αν είναι, μπορεί να μολυνθεί από μικρόβια που μπαίνουν στον ανθρώπινο οργανισμό και μπορεί να προκληθεί τοπικός ή αργότερα γενικός ερεθισμός (μόλυνση). Γι' αυτό θα πρέπει:

- Να πλύνουμε καλά τα χέρια μας.
- Να καθαρίσουμε καλά την πληγή, χύνοντας από κοντινή απόσταση άφθονο οξυζενέ ή, στην ανάγκη, το καθαρότερο νερό που μπορούμε να έχουμε (βρασμένο νερό π.χ.).
- Να καθαρίσουμε, εν συνεχεία, με αντισηπτικό, από τα χείλη του τραύματος προς τα έξω και ποτέ αντίστροφα.
- Να σκεπάσουμε την πληγή με καθαρή γάζα και να την δέσουμε ελαφρά με επίδεσμο ή ένα μαντήλι.
- Να προσέξουμε ώστε τα αντισηπτικά να μην τεθούν πολύ κοντά στα μάτια, στα χείλη.
- Να μην έρθουμε σε άμεση επαφή με το αίμα του τραυματία.

Ενδεικτικό Φαρμακείο

Σε οποιαδήποτε εκδρομή ή κατασκήνωση, η ομάδα πρέπει να έχει πάντα μαζί της φαρμακείο, το οποίο να περιέχει φάρμακα για τα παιδιά αλλά και τα Στελέχη.

Ενδεικτικά, περιέχει:

- Βαμβάκι
- Φυσιολογικό ορό
- Γάζες αποστειρωμένες
- Λευκοπλάστ
- Hansaplast σε διάφορα μεγέθη
- Αντισηπτικά
- Οξυζενέ
- Επίδεσμους σε διάφορα μεγέθη
- Αντιπυρετικά χάπια και σιρόπια
- Σιρόπι για τον εμετό και αντιδιαρροϊκό
- Απλή αλοιφή για τσιμπήματα
- Αλοιφή αντιϊσταμινική σε σωληνάκια
- Αμμωνία (για τσιμπήματα εντόμων)
- Σιρόπι για το βήχα
- Κρέμες για δήγματα, αναφυλαξίες, αλλεργίες
- Κρέμες για εγκαύματα
- Πausίπονα χάπια και σιρόπια
- Χάπια και τσίκλες για ναυτία
- Γάντια μιας χρήσεως
- Παραμάνες
- Ψαλίδι, λαβίδα
- Θερμόμετρο
- Αντηλιακά
- Almoqa για περιπτώσεις αφυδάτωσης
- Αλουμινοκουρβέτα
- Λαβίδες, τσιμπιδάκια, ψαλίδι
- Παγοκύστες

Πώς θα φτιάξουμε τον κατάλογο με τα απαραίτητα εφόδια;

Πριν από κάθε εξόρμηση θα πρέπει να κάνουμε έναν έλεγχο υποβάλλοντας στον εαυτό μας τις ακόλουθες ερωτήσεις:

Πόσο θα μείνω μακριά;

Πόση τροφή χρειάζομαι;

Πρέπει να πάρω νερό;

Πήρα αρκετά ρούχα για το κλίμα που θα αντιμετωπίσω;

Μήπως χρειάζομαι εφεδρικά παπούτσια;

Ποια ειδικά εφόδια χρειάζομαι;

Τι χρειάζομαι οπωσδήποτε, σχετικά με το πρόγραμμα;

Θα μπορέσω να τα μεταφέρω;

Υπάρχει οργανωμένος χώρος σε κοντινή απόσταση;

Θα χρειαστώ κάποιο μεταφορικό μέσο;

Θα κάνω πορεία;

Εξάρτηση Εκδρομής για τον Κλάδο Πουλιών

Στο σακίδιο:

1. Στολή
2. Τα 5 πράγματα
3. Πουλόβερ ή ζακέτα
4. Ένα εφεδρικό παντελόνι
5. Πυτζάμες χειμερινές
6. 1 ζευγάρι αθλητικά παπούτσια, εφεδρικό
7. Εσώρουχα & κάλτσες για 2 μέρες
8. Πετσέτα προσώπου
9. Μαγιό
10. Οδοντόβουρτσα, οδοντόκρεμα, σαπούνι σε θήκη, βούρτσα-χτένα μαλλιών, αποσμητικό, λιποζάν
11. Υπνόσακος & υπόστρωμα
12. Φακό με εφεδρικές μπαταρίες
13. Σεντόνι (και μαξιλάρι, προαιρετικά)
14. Τα «Βήματα στον κόσμο», τα «Πτυχία μου»
15. Μουσικό όργανο (προαιρετικά)

Στη τσάντα πλάτης:

1. Αδιάβροχο κι όχι ομπρέλα
2. Παγούρι
3. Ποτήρι, μαρκαρισμένο (όχι μιας χρήσεως)
4. Πιρούνι, κουτάλι και μαχαίρι, μαρκαρισμένα
5. Καραβάνα ή ένα πιάτο ρηχό και ένα βαθύ, μαρκαρισμένα
6. Ξηρά τροφή για το πρώτο μεσημέρι (π.χ. κεφτεδάκια, τυροπιτάκια, σάντουιτς)
7. Ένα κουτί υγρά χαρτομάντηλα

Εξάρτηση Χαρούμενου Δάσους

Στο σακίδιο

1. Στολή (παντελόνι με άσπρο μακό, ζώνη, κάλτσες, καλπάκι, μαντήλι)
2. Βερμούδες μπλε και άσπρα ή μπλε ή κίτρινα μπλουζάκια για 7 ημέρες
3. Τα 5 πράγματα
4. Πουλόβερ ή ζακέτα (μπλε αν είναι δυνατόν)
5. Μακρύ παντελόνι
6. Πυτζάμες χειμερινές
7. 1 εφεδρικό ζευγάρι αθλητικά παπούτσια (όχι πάνινα)
8. Σαγιονάρες
9. Εσώρουχα & κάλτσες για 7 μέρες
10. Σακούλα για τα βρώμικα
11. Πετσέτα προσώπου και σώματος
12. Οδοντόβουρτσα, οδοντόκρεμα, βούρτσα - χτένα μαλλιών, αποσμητικό
13. Καπέλο (και της στολής και εναλλακτικό)
14. Αντιηλιακό
15. Αντικουνουπική λοσιόν
16. Αντιφθειρική προληπτική λοσιόν
17. Λιποζάν
18. Μαγιό
19. Γυαλιά ηλίου
20. Σαμπουάν, αφρόλουτρο (βιοδιασπώμενα αν είναι δυνατόν), σφουγγάρι
21. Τα «Βήματα στον κόσμο», τα «Πτυχία μου» και κάποιο άλλο βιβλίο αν θες
22. Μουσικό όργανο (προαιρετικά)
23. Υπνόσακος & υπόστρωμα
24. Σεντόνι (κι ένα μαξιλάρι αν χρησιμοποιείς)
25. Βήματα και πτυχία που έχεις προετοιμάσει
26. Φακό και ανταλλακτικές μπαταρίες
27. Πυξίδα

Στην τσάντα πλάτης

1. Αδιάβροχο κι όχι ομπρέλα
2. Παγούρι
3. Ποτήρι, μαρκαρισμένο (όχι μιας χρήσεως)
4. Πιρούνι, κουτάλι, μαχαίρι και караβάνα ή ένα βαθύ κι ένα ρηχό πιάτο όχι μιας χρήσης όλα μαρκαρισμένα
5. Ξηρά τροφή για το πρώτο μεσημέρι (π.χ. κεφτεδάκια, τυροπιτάκια, σάντουιτς, όχι γαριδάκια ή κρουασάν)
6. Ένα κουτί υγρά χαρτομάντιλα

Καλές πρακτικές

- Τα πράγματα των παιδιών να είναι μαρκαρισμένα με τα αρχικά τους (με ανεξίτηλο μαρκαδόρο ή μανόν) για να μην χάνονται και μπερδεύονται.
- Τα πράγματα θα πρέπει να συσκευαστούν από τα παιδιά (όχι αποκλειστικά από τις μαμάδες) και να τοποθετηθούν σακίδιο, έτσι ώστε να γνωρίζουν τα παιδιά τι έχουν μαζί τους και που βρίσκεται το κάθετι.
- Καλό είναι να μην επιτρέπεται η χρήση ηλεκτρονικών συσκευών (παιχνίδια, κινητά τηλέφωνα, κ.α.) και για λόγους ασφάλειας αλλά και για λόγους συνοχής της Φωλιάς και της σκηής.

Η σκηνή

Αρχικά:

- Καθαρίζουμε το έδαφος με τσουγκράνα. Στρώνουμε κομμάτι πλαστικού για μόνωση.
- Ελέγχουμε για τρύπες και άλλα ανοίγματα. Αν υπάρχουν φροντίζουμε να τα κλείσουμε με ειδική ταινία ή βελόνα και κλωστή.
- Σκάβουμε αυλάκι γύρω γύρω σε περίπτωση βροχής.
- Φροντίζουμε να μην υπάρχουν τρόφιμα μέσα στις σκηνές.
- Αερίζουμε τις σκηνές καθημερινά (με κλειστές τις σίτες).

Θυμήσου!

Δεν στήνουμε ποτέ:

- κάτω από βελανιδιές, το χώμα είναι πάντοτε υγρό.
- κάτω από οξιές ή καρυδιές, η σκιά τους είναι πολύ βαριά.
- πάνω σε δρόμους ή μονοπάτια.

Στήνουμε τη σκηνή μας:

- κάτω από πεύκα, το χώμα με τις πευκοβελόνες είναι μαλακό.
- προσανατολίζουμε την είσοδό της προς το αντίθετο μέρος που φυσά ο αέρας.
- καθαρίζουμε καλά γύρω από τη σκηνή θάμνους, χόρτα, κλαδιά.

Η φροντίδα της σκηνης

Κάθε πρωί:

- ανοίγουμε τις πόρτες τυλίγοντάς τες τακτικά προς τα μέσα.
- σκουπίζουμε το δάπεδο.
- τεντώνουμε καλά τα σχοινιά.

Σε βροχή:

- κλείνουμε τις πόρτες με φερμουάρ ή τις “ράβουμε” αν πρόκειται για δεκάρα, χαλαρώνουμε τα σχοινιά.
- δεν αγγίζουμε ποτέ τα τοιχώματα από μέσα ενόσω είναι υγρή, γιατί το ύφασμά της γίνεται πορώδες και στάζει.

Σε αέρα:

- τεντώνουμε τα σχοινιά.
- ελέγχουμε τους πασσάλους να είναι καλά στερεωμένοι.
- κλείνουμε τις πόρτες με φερμουάρ ή τις “ράβουμε” αν πρόκειται για δεκάρα.

Σκηνή Λάμδα (δεκάρα)

Εξαρτήματα

Ουρανός: Είναι το ξύλο που μπαίνει στο επάνω μέρος της σκηνης.

Ορθοστάτες: Τα κάθετα ξύλα προς το έδαφος που στηρίζεται η σκηνή.

Πλαγιοστάτες: Οι μικροί ορθοστάτες που μπαίνουν στα πλάγια της σκηνης.

Εντατήρες: Τα ξύλα ή σίδερα που έχουν τα σχοινιά της σκηνης. Χρησιμεύουν για να τεντώνουν τα σχοινιά στους πασσάλους.

Κράσπεδα: Τα πάνινα τοιχώματα που πέφτουν στα πλάγια.

Πτερύγια: Δηλ. οι πόρτες, είναι τα πάνινα πρόσθια τοιχώματα.

Πάσσαλοι: Είναι σιδερένιοι ή ξύλινοι με μία ή περισσότερες εγκοπές.

Ταινίες: Πιασίματα (λινές κορδέλες ή σχοινιά) που χρησιμεύουν για να στηρίξουμε τα κράσπεδα ή πόρτες.

Εργαλεία για στήσιμο

Βαριά: Μεγάλο, βαρύ σφυρί για να χτυπάμε τους σιδερένιους πασσάλους.

Βαριοπούλες ή Ματσόλα: Ξύλινο σφυρί για τους ξύλινους πασσάλους.

Στήσιμο

Το στήσιμο σκηνης τύπου «Λάμδα» (8 έως 10 ατόμων) σε δέκα βήματα.

1. Βγάζουμε την σκηνή από τη θήκη και την ακουμπάμε στο έδαφος.
2. Ξεδιπλώνουμε τη σκηνή και ανοίγουμε την τέντα.
3. Περνάμε τον ουρανό από τις πάνινες υποδοχές της σκηνης.
4. Περνάμε το καρφί από τους ορθοστάτες μέσα από την σκηνή, τον ουρανό και την τέντα.
5. Διπλώνουμε την τέντα πίσω στην αρχική της θέση, πάνω από την σκηνή.
6. Σηκώνουμε την σκηνή σηκώνοντας τους ορθοστάτες. Εκείνοι που σηκώνουν τους ορθοστάτες πρέπει να έχουν συγχρονιστεί (ιδιαίτερα στις σκηνης με τρεις ορθοστάτες), διότι αλλιώς μπορεί να στρεβλώσει ο ουρανός και να σπάσει ή να στραβώσει κάποιο καρφί.
7. Πασσαλώνουμε τα εμπρός και τα πίσω σχοινιά της τέντας. Αυτά τα σχοινιά λέγονται και «οδηγοί», επειδή δίνουν τον προσανατολισμό της σκηνης.
8. “Ράβουμε” τις πόρτες της σκηνης και τεντώνουμε τις τέσσερις γωνίες της σκηνης συγχρόνως. Πασσαλώνουμε τις γωνίες διαγωνίως τεντώνοντας δυνατά. Τώρα η σκηνή στηρίζεται και δεν χρειάζεται να την κρατούμε εμείς.
9. Τεντώνουμε τις γωνίες της τέντας και πασσαλώνουμε διαγωνίως, έξω από τα πασσαλάκια της σκηνης.
10. Δένουμε ένα σχοινί στη μία πλευρά στα πασσαλάκια των τεσσάρων γωνιών. Έτσι έχουμε μια νοητή ευθεία, στην οποία μπήγουμε τα υπόλοιπα πασσαλάκια. Επαναλαμβάνουμε και από την άλλη πλευρά. Το ίδιο κάνουμε και για τους πασσάλους της τέντας. Κατ’ αυτόν τον τρόπο έχουμε τα πασσαλάκια και τα σχοινιά σε ευθεία γραμμή, για λόγους αισθητικούς αλλά και για να μην έχουμε ατυχήματα, όταν περνάμε ανάμεσα από τις σκηνης.

Ξεστήσιμο σκηνης

Προχωρούμε αντίστροφα από το στήσιμο.

Βγάζουμε τους πασσάλους με την αντίστροφη σειρά: τέντας, πλαϊνοί σκηνης, γωνιακοί και, τελευταίοι, οι βασικοί.

Μαζεύουμε τα σχοινιά ένα ένα.

Όταν η σκηνή πέσει κάτω, την απλώνουμε και σκουπίζουμε πολύ καλά. Δεν πρέπει να μείνει κανένα σκουπίδι μέσα. Αλλιώς τα σκουπίδια θα σαπίσουν μέσα στην κλειστή επί μήνες σκηνή και θα την καταστρέψουν. Με τρίχινη σκληρή σκούπα σκουπίζουμε από το κέντρο προς τα έξω.

Διπλώνουμε τα παραπέτα και μετά τα κράσπεδα. Κατόπιν αρχίζουμε να την διπλώνουμε.

Δύο άτομα πιάνουν δύο γωνίες που είναι σε παράλληλη ευθεία με τον ουρανό και ύστερα την διπλώνουν συρτά.

Έπειτα διπλώνουμε κάθετα προς τον ουρανό και από τις δύο πλευρές.

Μόλις οι δύο πλευρές έρθουν πλάι - πλάι , τις διπλώνουμε μεταξύ τους. Το τελικό δίπλωμα γίνεται με τον ίδιο τρόπο.

Τέλος, μαζεύουμε την τέντα με τον ανάλογο τρόπο και βάζουμε την σκηνή μαζί με την τέντα στο σακούλι της.

Οι μικρές σκηνές τύπου «λάμδα», με αλουμινένιο σκελετό και πάτο στήνονται και ξεστήνονται με ανάλογο τρόπο. Θυμηθείτε να καθαρίσετε από μέσα τη σκηνή και να κλείσετε τα φερμουάρ. Οι ιγκλού στήνονται γρήγορα και εύκολα. Υπάρχουν πολλοί τύποι σκηνών ιγκλού.

Σκηνή Παραλληλόγραμμη (Λάμδα)

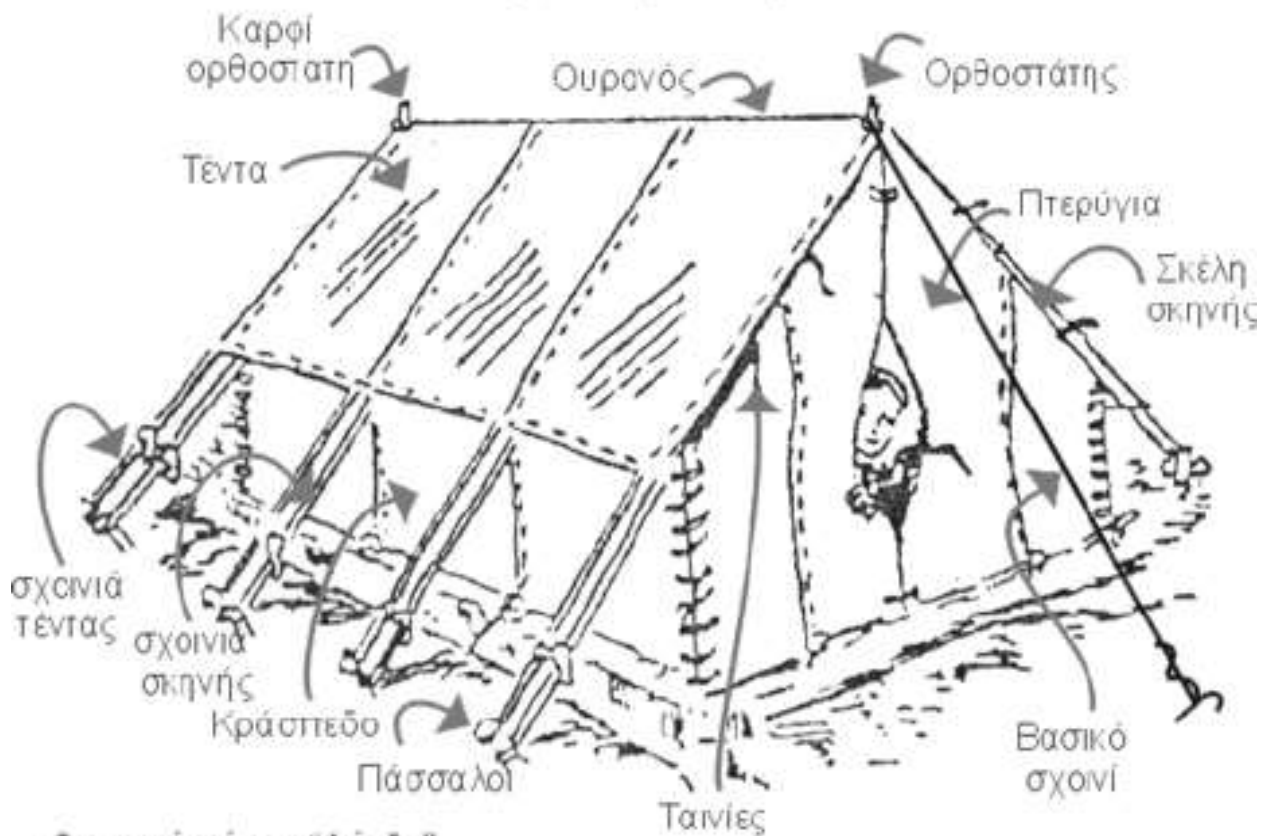

Οι σκηνές τύπου "Λάμδα" είναι από карабόπανο και υπάρχουν σε διάφορα μεγέθη, με δύο ή με τρεις ορθοστάτες.

Είναι η πιο κατάλληλη σκηνή για αποθήκη τροφίμων στις κατασκηνώσεις μας.

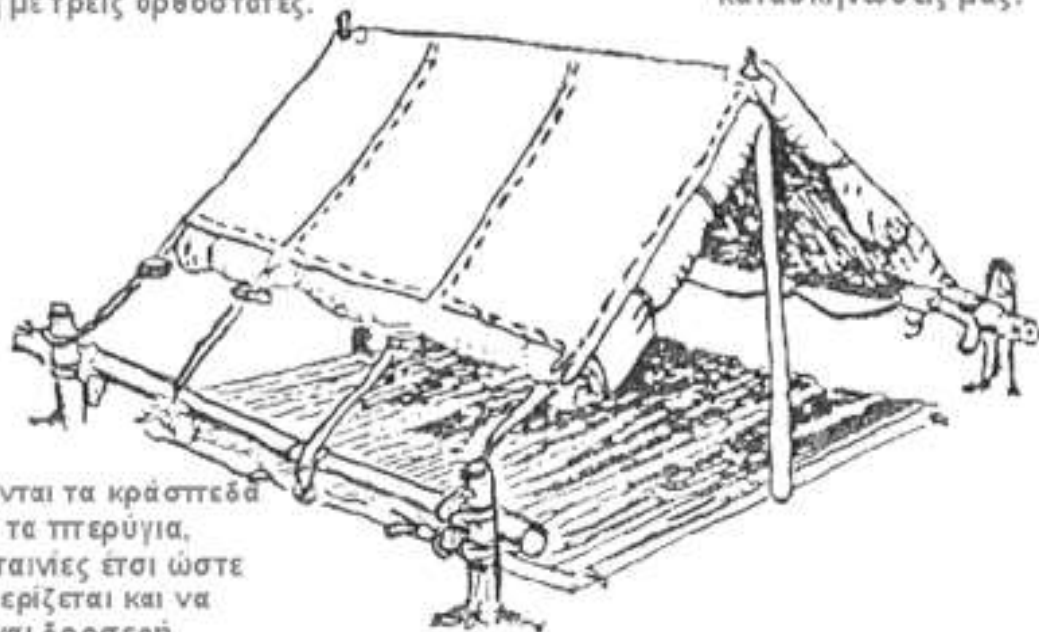

Μαζεύονται τα κράσπεδα και τα πτερύγια, με τις ταινίες έτσι ώστε να αερίζεται και να είναι δροσερή.

Στήσιμο σκηνής τύπου igloo

1. Βγάζουμε τη σκηνή και την τέντα από το σακουλάκι, τους ορθοστάτες, αν έχει, και τις μπανέλες.
2. Πιάνουμε τη σκηνή από τις 4 γωνίες της και τη γυρνάμε με την πόρτα μπροστά. Αν είναι σκηνή με τρίτη μπανέλα μπροστά τότε θα έχει 2 κλειδιά στις 2 γωνίες και από ένα στις άλλες δύο. Αν δεν είναι αυτού του τύπου τότε είναι πολύ πιθανό να έχει από ένα κλειδί σε κάθε γωνία.
3. Περνάμε τις 2 μπανέλες χιαστί από τα αντίστοιχα θηλάκια. Αν υπάρχει και τρίτη μπανέλα, τότε η μικρότερη και λεπτότερη είναι για μπροστά και μπαίνει στο τέλος. Πάντα εξαρτάται από το μοντέλο της σκηνής. Καλό είναι ένας να σπρώχνει τη μπανέλα και ο άλλος να την οδηγεί στα θηλάκια χωρίς να τραβάει...
4. Σηκώνουμε τη σκηνή βάζοντας τις άκρες των μπανέλων στα αντίστοιχα κλειδιά.
5. Δένουμε την κορυφή της σκηνής στο x που δημιουργούν οι μπανέλες και δένουμε τα υπόλοιπα σχοινάκια στη μέση των μπανέλων.
6. Τραβώντας και τις τέσσερις άκρες ταυτόχρονα πασσαλώνουμε τις δύο γωνίες διαγωνίως. Στη συνέχεια πασσαλώνουμε τα άλλα δύο. Προσέχουμε να είναι τεντωμένες όλες οι πλευρές της σκηνής.
7. Περνάμε την τέντα πάνω από τη σκηνή και βάζουμε την πόρτα της μπροστά. Μπαίνουμε από μέσα μεταξύ τέντας και σκηνής και δένουμε τα σχοινάκια της τέντας στην κορυφή και στα πλάγια πάνω στις μπανέλες της σκηνής.
8. Επαναλαμβάνουμε το 6ο βήμα για τις 4 γωνίες της τέντας, προσέχοντας πάντα να υπάρχει κενό μεταξύ τέντας και σκηνής και να μην ακουμπούν πουθενά αλλιώς καταργείται ο λόγος ύπαρξης της τέντας.
9. Αν υπάρχει, περνάμε τη μπροστινή μπανέλα της τέντας και πασσαλώνουμε την πόρτα της έτσι ώστε να ανοίγουν τα φερμουάρ.



Όλα τα παραπάνω βήματα γίνονται με κλειστά τα φερμουάρ τέντας και σκηνής.

Εσωτερική διαρρύθμιση σκηνής

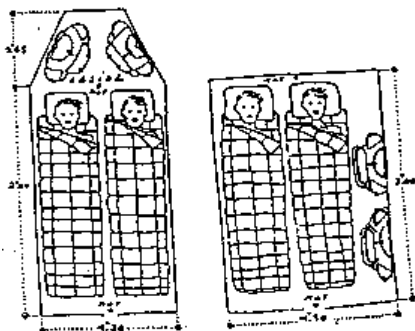

Είναι κυρίως θέμα κατασκευής της σκηνής αλλά και προσωπικής αντίληψης για την σωστότερη εκμετάλλευση του χώρου. Δύο όμως σημεία φαίνονται ιδιαίτερα χρήσιμα:

1. μία άδεια τσέπη ραμμένη στο ένα πλαϊνό της σκηνής για φακό, καρτομάντιλα κ.λπ.
2. ένα πρόχειρο σύστημα συναγερμού για τους ενοχλητικούς επισκέπτες (απρόσκλητους).

Τέλος, για την ασφάλεια των παιδιών από έντομα, ερπετά, κ.λπ. τοποθετήστε γύρω από τη σκηνή ειδικό σχοινί που απωθεί τα πιο πάνω ή κάψτε στην αρχή της κατασκήνωσης λάστιχο ή θειάφι ή κομμάτια δέρμα, προληπτικά. **Επιμένετε όλοι να κλείνουν τη σκηνή τους μόλις μπουν ή βγουν.**

Καλές πρακτικές

- Σκάβουμε ένα χαντάκι για να φεύγουν τα νερά της βροχής, παράλληλα με τα πλαϊνά τελειώματα της τέντας, ειδικά στις μεγάλες σκηνές.
- Όταν φυσάει δυνατός αέρας, κλείνουμε καλά κάθε σκηνή. Στις δεκάρες «ράβουμε» τις γωνίες και τα παραπέτα, και τεντώνουμε τα σχοινιά.
- Όταν βρέχει χαλαρώνουμε τα σχοινιά, επειδή μπορεί να σφίξουν από το νερό και, έτσι, να τραβήξουν έξω τα πασσαλάκια, ή να σπάσουν. Όταν στεγνώσουν, τεντώνουμε πάλι τα σχοινιά.
- Ανοίγουμε τη σκηνή μαζεύοντας τα παραπέτα και τα κράσπεδα, για να αεριστεί και να είναι δροσερή.
- Αν η σκηνή παρουσιάσει κάποια φθορά, φροντίζουμε να την φτιάξουμε επί τόπου. Αν αυτό δεν είναι δυνατόν, σημειώνουμε το πρόβλημα σε χαρτί, το τοποθετούμε σε εμφανές σημείο, και την επισκευάζουμε μόλις γυρίσουμε όπως και το υπόλοιπο υλικό. Οι επισκευές γίνονται αμέσως μόλις επιστρέψουμε και όχι πριν την επόμενη κατασκήνωση.
- Μην αφήνετε ποτέ διπλωμένη μια υγρή σκηνή πάνω από 24 ώρες, γιατί θα καταστραφεί από τη μούχλα. Αν οι σκηνές βραχούν, θέλουν καλό στέγνωμα στον ήλιο για να μην μουχλιάσουν.
- Πριν την κατασκήνωση τις πλένουμε με λάστιχο και τις αερίζουμε. Τα αδιάβροχα υφάσματα δεν σαπουνίζονται, τα βαμβακερά μπορούν να σαπουνιστούν ελαφρά με χλιαρό νερό.
- Εάν επισημάνετε μικρές μαύρες κηλίδες - σημάδια μούχλας - βουτήξτε τη σκηνή σε νερό με διάλυμα σόδας (100 γρ. ανά λίτρο νερού), μετά ξεβγάλετε και στεγνώστε. Για τους λεκέδες από ρετσίνα και λάδι, χρησιμοποιήστε βενζίνη. Εάν δείτε φθορά σε κάποιο σημείο του υφάσματος ή μικρή τρύπα, επισκευάστε τα σύντομα πριν μεγαλώσουν από το τέντωμα.
- Για να μην “κολλάνε” τα φερμουάρ μπορείτε να τα περνάτε με υγρό σαπούνι ή βαζελίνη.
- Ελέγχετε κατά διαστήματα πόσο γερά είναι τα σχοινιά ή τα λάστιχα και αντικαταστήστε τα με καινούρια όταν χρειάζεται.
- Ρίξτε πούδρα στο πάτωμα εξωτερικά προτού διπλώσετε μια υφασμάτινη σκηνή και εάν έχει τρυπήσει, κολλήστε ένα μεγαλύτερο κομμάτι ειδικό πλαστικό.
- Η σκηνή είναι το σπίτι μας. Δεν την καταστρέφουμε και δεν γράφουμε τίποτα επάνω της. Οι καλύτερες αναμνήσεις είναι αυτές που θα πάρουμε μαζί μας. Όχι αυτό που θα αφήσουμε πίσω μας.

Σχοινιά

Σωστή συντήρηση σχοινιών

1. Πριν την πρώτη χρήση πρέπει να τεντώσουμε καλά σε όλο το μήκος, για να φύγουν οι ανάποδες βόλτες.
2. Φιμώνουμε τις άκρες για να μην ξεφτίζουν.
3. Μετά από κάθε χρήση, τα πλένουμε για να φύγουν χόρτα, έντομα κλπ.
4. Φυτικά
 - Πρέπει να αναπνέουν γι' αυτό δεν τα πλακώνουμε με άλλα πράγματα. Αλλιώς, θα σαπίσουν.
 - Για να προστατευτούν το καλύτερο είναι να σκεπάζονται με λινάτσα.
 - Όταν βρέχονται, πρέπει να στεγνώσουν πριν αποθηκευτούν.
 - Όταν ένα τεντωμένο σχοινί βραχεί, επιμηκύνεται, άρα στενεύει ενώ όταν στεγνώσει δεν επανέρχεται στο φυσικό του μήκος. Γι' αυτό όταν ένα τεντωμένο σχοινί βραχεί, το χαλαρώνουμε.
 - Δεν πρέπει να σέρνουμε το σχοινί στο έδαφος. Μπορεί να κοπεί ή να μπουν διάφορα αντικείμενα ανάμεσα στα έμβολα και να τα καταστρέψουν.

Συνθετικά:

- Δεν πρέπει να είναι κοντά σε πηγή θερμότητας γιατί θα αλλοιωθούν.
 - Επίσης είναι ευαίσθητα στις ηλιακές ακτίνες, γι' αυτό δεν πρέπει να μένουν εκτεθειμένα στον ήλιο.
5. Σωστό τύλιγμα. Να τυλίγονται σύμφωνα με την φορά των εμβόλων και να κρεμιούνται σε ξηρό και αεριζόμενο χώρο, κατά προτίμηση κρεμασμένα από ένα καρφάκι.

Τρόποι τυλίγματος

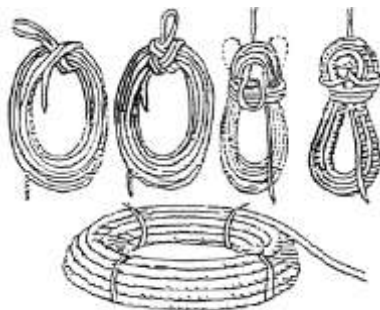

Είδη σχοινιών

Τα σχοινιά μπορούμε να τα διακρίνουμε είτε από το υλικό που είναι φτιαγμένα, είτε από τον τρόπο κατασκευής τους.

Ανάλογα με το υλικό διακρίνουμε δύο περιπτώσεις:

- Συνθετικά σχοινιά, τα οποία είναι φτιαγμένα από συνθετικές ίνες, όπως νάιλον, πολυαιθυλένιο, πολυεστέρα, πολυπροπυλένιο και τα οποία είναι τα πιο διαδεδομένα εξαιτίας των υψηλών βαθμών αντοχής τους και της μεγάλης διάρκειας ζωής που έχουν.
- Φυτικά σχοινιά, τα οποία είναι από φυτικές ίνες, όπως π.χ. από ίνες αγριοπανάνας, κοκκοφοίνικα, βαμβακιού κ.ά. των οποίων σήμερα η χρήση έχει περιορισθεί λόγω της υψηλής τιμής τους και της φροντίδας που χρειάζονται για τη συντήρησή τους.

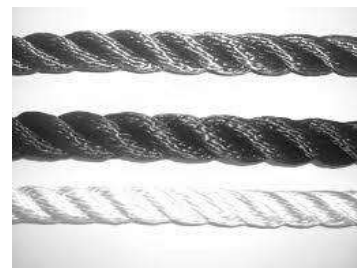

Ανάλογα με τον τρόπο κατασκευής τους:

- Στριφτά σχοινιά: Έχουν σαν αρχή πολλά νήματα μαζί στριμμένα δεξιά (κλώσματα). Πολλά κλώσματα μαζί στριμμένα αντίθετα είναι το έμβολο. Τρία ή τέσσερα έμβολα μαζί, φτιάχνουν το στριφτό σχοινί. Αν έχει τρία έμβολα, λέγεται τρίκλωνο.
 - Αν έχει τρία έμβολα, λέγεται τρίκλωνο.
 - Αν έχει τέσσερα έμβολα, λέγεται τετράκλωνο. Το τετράκλωνο έχει στη μέση ένα λεπτό έμβολο (μήτρα) γύρω από το οποίο στρίβονται τα τέσσερα έμβολα.
- Πλεκτά σχοινιά: Είναι τα σχοινιά των οποίων τα κλώσματα είναι πλεγμένα μεταξύ τους. Αποτελούνται από 2 μέρη: το κάλυμμα και τη μήτρα. Διακρίνονται σε:
 - Μονής πλέξης (κάλυμμα) με μήτρα τρίκλωνη ή από παράλληλα νήματα.
 - Μονής πλέξης χωρίς μήτρα (χρησιμοποιείται στις δουλειές που θέλουμε ένα ελαφρύ σχοινί).
 - Διπλής πλέξης, στο οποίο η μήτρα είναι ένα σχοινί μονής πλέξης που περιβάλλεται από ένα πλεκτό κάλυμμα. Αυτού του τύπου τα σχοινιά έχουν μεγαλύτερη αντοχή απ όλους τους άλλους τύπους σχοινιών
- Πλεξίδες: Ονομάζονται εκείνα τα σχοινιά που τα έμβολά τους πλέκονται όπως μια κοτσίδα. Το πλεονέκτημα τους είναι πως όπως και να τα μαζέψουμε, δεν συστρέφουν.

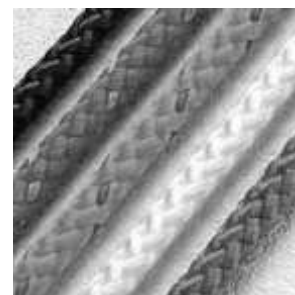

Χαρακτηριστικά σχοινιών

- Γενικά, τα σχοινιά χαρακτηρίζονται από το πάχος τους. Για να δηλώσουμε το μέγεθος ενός σχοινοῦ αναφέρουμε την διάμετρο ή την περιφέρειά του. Η περιφέρεια του σχοινοῦ αναφέρεται σε ίντσες ενώ η διάμετρος του σε χιλιοστά του μέτρου. Μνημονικός κανόνας: για να βρούμε τη διάμετρο σε χιλιοστά ξέροντας την περιφέρεια σε ίντσες πολλαπλασιάζουμε τον αριθμό των ίντσών με το 8. Αν δηλαδή ένα σχοινί έχει 2 ίντσες περιφέρεια, τότε η διάμετρος του σε χιλιοστά θα είναι $2 \times 8 = 16$.

- Ένα από τα κυριότερα χαρακτηριστικά των σχοινιών είναι η αντοχή. Πρέπει να έχουμε στο μυαλό μας πως τα πλεκτά είναι πιο γερά απ' ό τι τα στριφτά ή οι πλεξίδες. Ακόμη πρέπει να σημειωθεί πως όταν τα σχοινιά βραχούν χάνουν περίπου το 10% της αντοχής τους.

Καλές πρακτικές

- Το μήκος του σχοινοῦ που χρειαζόμαστε για οποιαδήποτε σύνδεση είναι όσο **3 φορές** το άνοιγμα των χεριών μας περίπου.
- Αν περισσέψει σχοινί από μία σύνδεση τότε δεν το κόβουμε αλλά το δένουμε με βόλτες πάνω στην κατασκευή.

Κόμποι

Στην καθημερινή μας ζωή αλλά και για να στήσουμε τη σκηνή μας ή για να φτιάξουμε τις κατασκευές μας στην κατασκήνωση, χρειάζεται να ξέρουμε μερικούς κόμπους. Όταν λέμε κόμπο εννοούμε ότι:

- ένα σχοινί έχει δεθεί γύρω από τον εαυτό του,
- έχει δεθεί γύρω από ένα άλλο σχοινί, ή
- έχει δεθεί γύρω από ένα αντικείμενο.

Ο σωστός κόμπος πρέπει να επιτυγχάνει πάντα τον στόχο του, δηλαδή να είναι σφικτός ή να λύνεται εύκολα ή να λύνεται πολύ δύσκολα, ανάλογα με το αποτέλεσμα που θέλουμε και την περίπτωση. Ο σωστός κόμπος απαιτεί και το ανάλογο σχοινί. Για σταθερούς κόμπους, καλό είναι να χρησιμοποιούμε πλεκτά σχοινιά από φυτικές ίνες και ανάλογα με την κατασκευή που θέλουμε να κάνουμε να διαλέγουμε το πάχος και την κατηγορία του σχοινοῦ. Οι κόμποι που περιγράφονται, είναι οι πιο απλοί και πολύ χρήσιμοι.

ΣΤΑΥΡΟΚΟΜΠΟΣ: Κόμπος γενικής χρήσεως και ο πιο δημοφιλής από την αρχαιότητα. Τον χρησιμοποιούμε όταν θέλουμε να έχουμε ένταση και στα δυο σχοινιά. Δένει σχοινιά ίδιου πάχους και είναι σταθερός. Με αυτόν δένουμε το οδηγικό μαντήλι και με αυτόν τελειώνει ο τριγωνικός επίδεσμος.

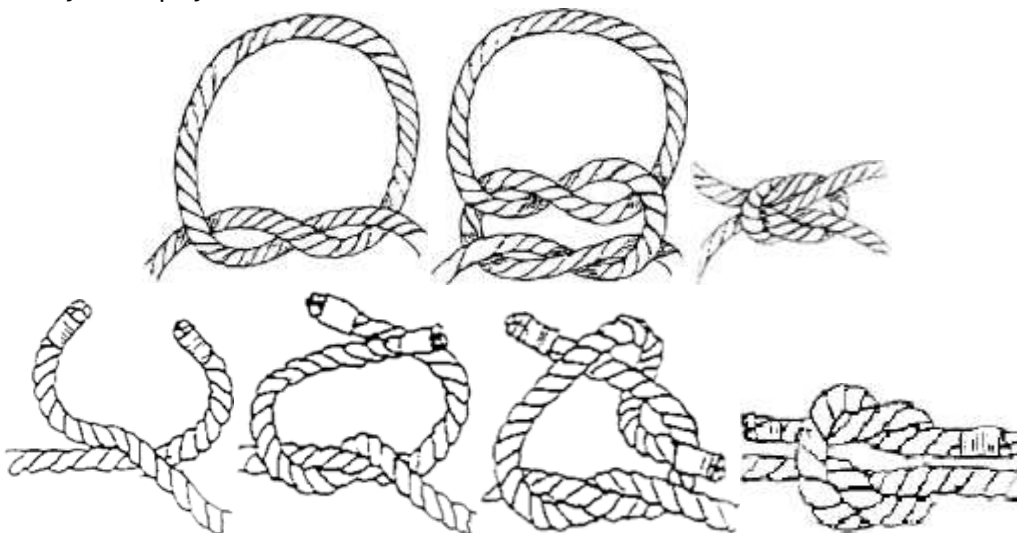

ΨΑΛΙΔΙΑ: Είναι ένας πολύ εύκολος και διαδεδομένος κόμπος που χρησιμοποιείται παντού. Βασικά με αυτόν δένουμε ένα σχοινί σε κορμό ή κλαδί δένδρου ή ακόμα και πάνω σε ένα πιο χοντρό σχοινί. Επίσης με ψαλιδιά μπορούμε να δέσουμε τα σχοινιά μιας σκηνής στους πασσάλους.

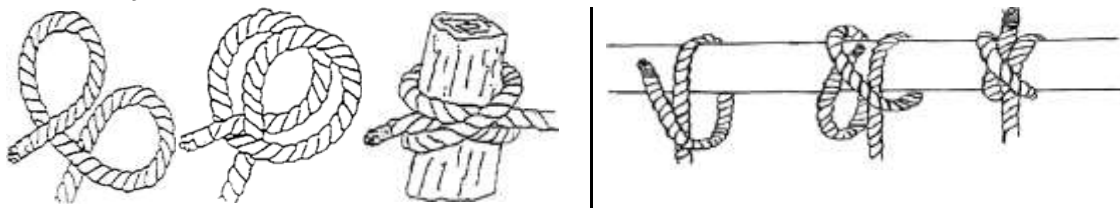

ΑΠΛΑ ΔΕΣΙΜΑΤΑ: Για το μάζεμα των σχοινιών

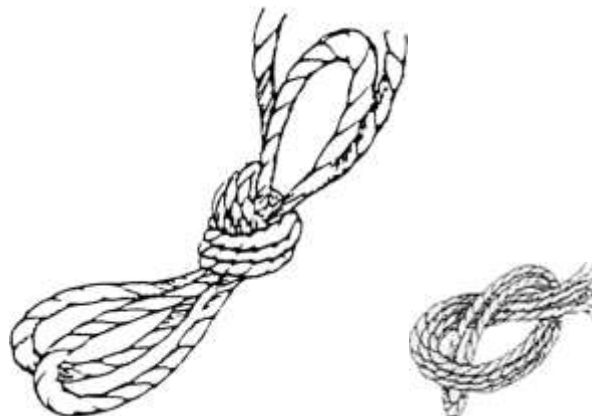

ΚΑΝΤΗΛΙΤΣΑ: Αποκαλείται ο βασιλιάς των κόμπων. Με αυτήν κατασκευάζουμε μια θηλιά που δεν γλιστρά και που εύκολα μπορούμε να μεγαλώσουμε ή να μικρύνουμε.



ΠΟΔΟΔΕΣΜΟΣ: (Μονός ή διπλός) έχει ονομαστεί και σημαίοδεσμος επειδή με αυτόν ενώνουμε τις άκρες της Σημαίας με το σχοινί του ιστού. Χρησιμεύει για να ενώσουμε δύο σχοινιά διαφορετικού πάχους. Είναι πολύ δημοφιλής στους ψαράδες και είναι από τους πιο ασφαλείς κόμπος.

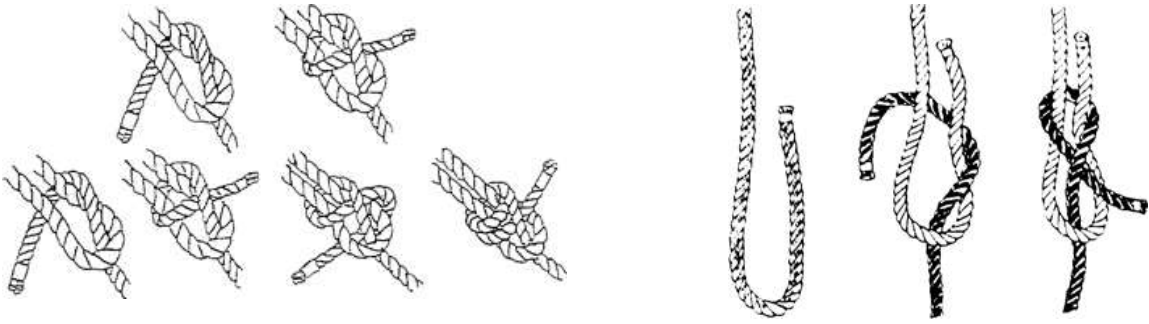

ΞΥΛΟΔΕΣΜΟΣ: Χρησιμοποιείται για την μεταφορά ξύλων. Όσο μεγαλύτερη δύναμη δίνουμε σε αυτόν τον κόμποι, τόσο περισσότερο σφίγγει. Με αυτόν μπορούμε να ξεκινάμε τις κατασκευές μας αντί της ψαλιδιάς.

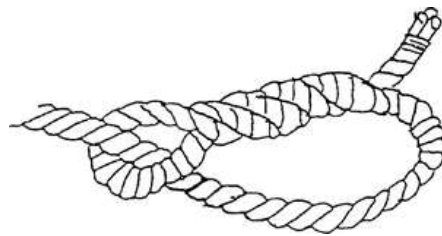

ΚΡΙΚΟΔΕΣΜΟΣ: Χρησιμοποιείται για δέσιμο σε κρίκους



ΣΦΕΝΔΟΝΗ: Χρησιμοποιείται για να κοντύνουμε προσωρινά ένα σχοινί.

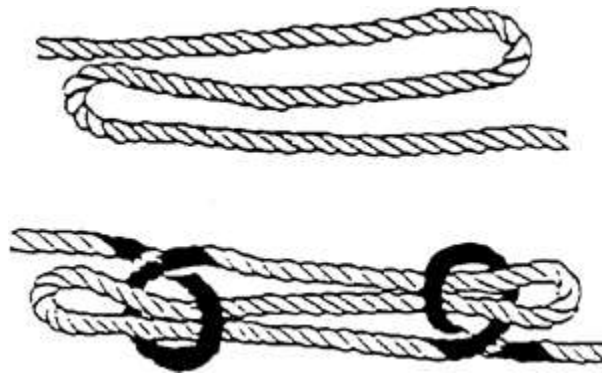

ΗΜΙΔΕΣΜΟΙ Ή ΒΟΛΤΕΣ: Γρήγορο δέσιμο αλλά όχι σταθερό. Σε απότομες κινήσεις λύνεται. Χρησιμοποιείται στα σχοινιά των πασσάλων και των κατασκευών και γενικά όταν δεν θέλουμε να κόψουμε το σχοινί. Υπάρχουν πολλών ειδών ημίδεσμοι.

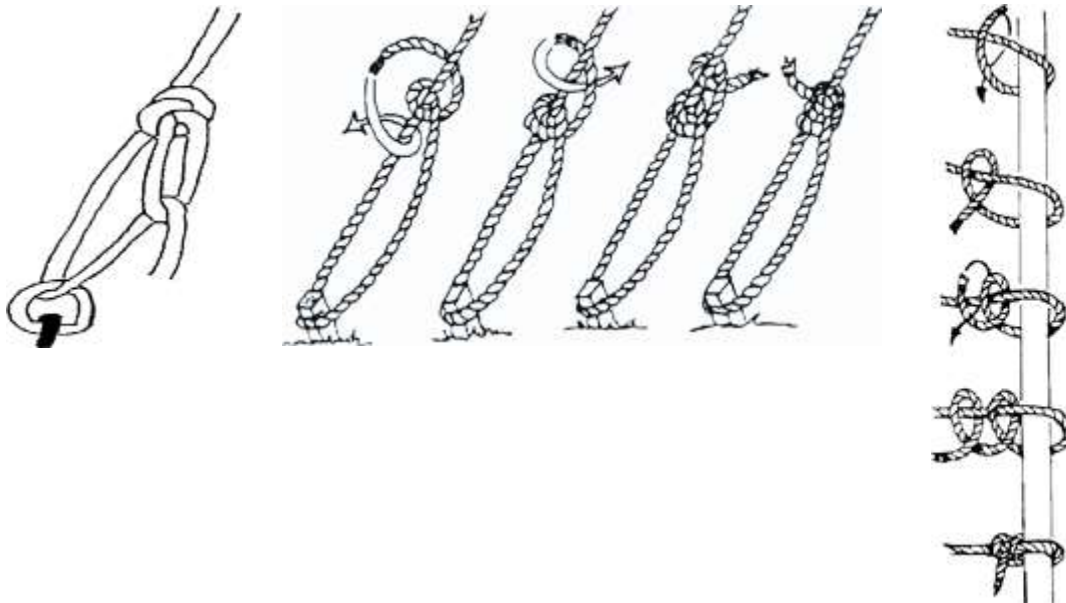

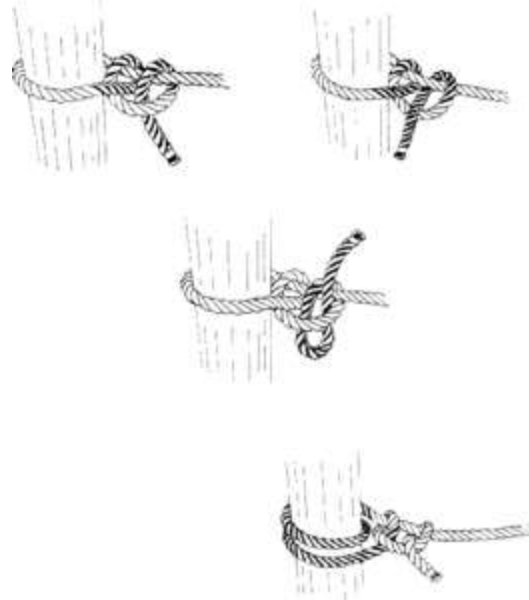

ΦΙΜΩΜΑ: Είναι η μέθοδος με την οποία δένουμε σφικτά ένα σχοινί ή έμβολο, συνήθως στις άκρες του και εμποδίζουμε έτσι την εμπλοκή τους ή το ξεστρίψιμο τους. Το φίμωμα των σχοινιών γίνεται με σπάγκο κερωμένο, έτσι ώστε όταν βραχεί, να σφίγγει και δίνει καλύτερο φίμωμα. Το μέγεθος του φιμώματος θα πρέπει να είναι το λιγότερο ίσο με το πάχος του σχοινιού που φιμώνουμε.

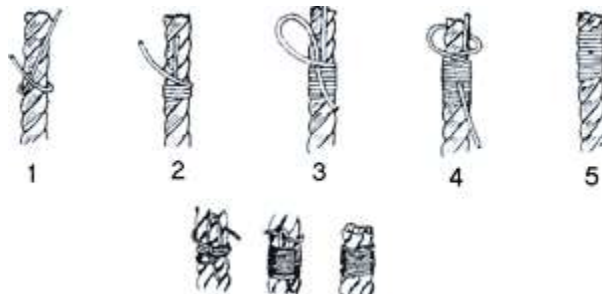

Ένας βολικός τρόπος για προσωρινό φίμωμα:

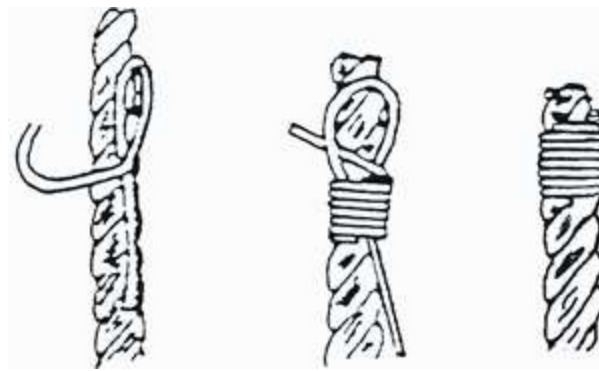

ΦΙΜΩΜΑ ΙΣΤΙΟΠΛΟΥ



ΚΟΜΠΟΣ ΤΟΥ ΟΡΜΙΔΙΟΥ ή **ΚΑΡΥΔΟΚΟΜΠΟΣ**: κόμπος που γίνεται στην άκρη του ορμιδίου, για να αποκτήσει βάρος και να μπορέσουμε να το πετάξουμε μακριά. Ορμίδι λένε οι ναυτικοί το λεπτό σχοινάκι που δένουν πρόσκαιρα στους κάβους και το ρίχνουν στην προβλήτα. Με αυτό το σχοινάκι τραβάνε τα χοντρά σχοινιά στην στεριά.

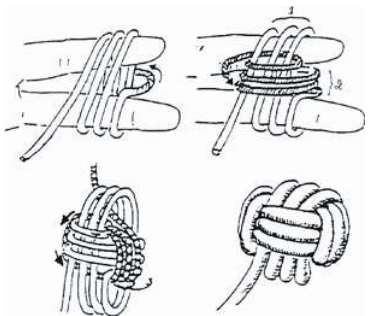

ΒΡΟΓΧΟΣ: Είναι απαραίτητο για να εγκλωβιστεί καλά η άκρη να τραβήξουμε το ακίνητο σκέλος του βρόγχου.



ΚΑΖΑΝΟΚΟΜΠΟΣ: Για την μεταφορά βαρελιών, κιβωτίων, καζανιών.

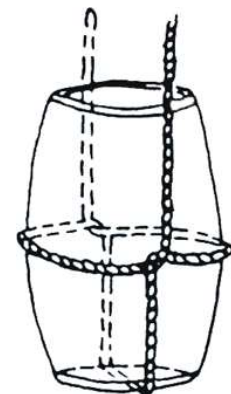

ΔΙΚΤΥ για κάθε χρήση: πίνακας, αιώρα, φιλέ βόλει κλπ.

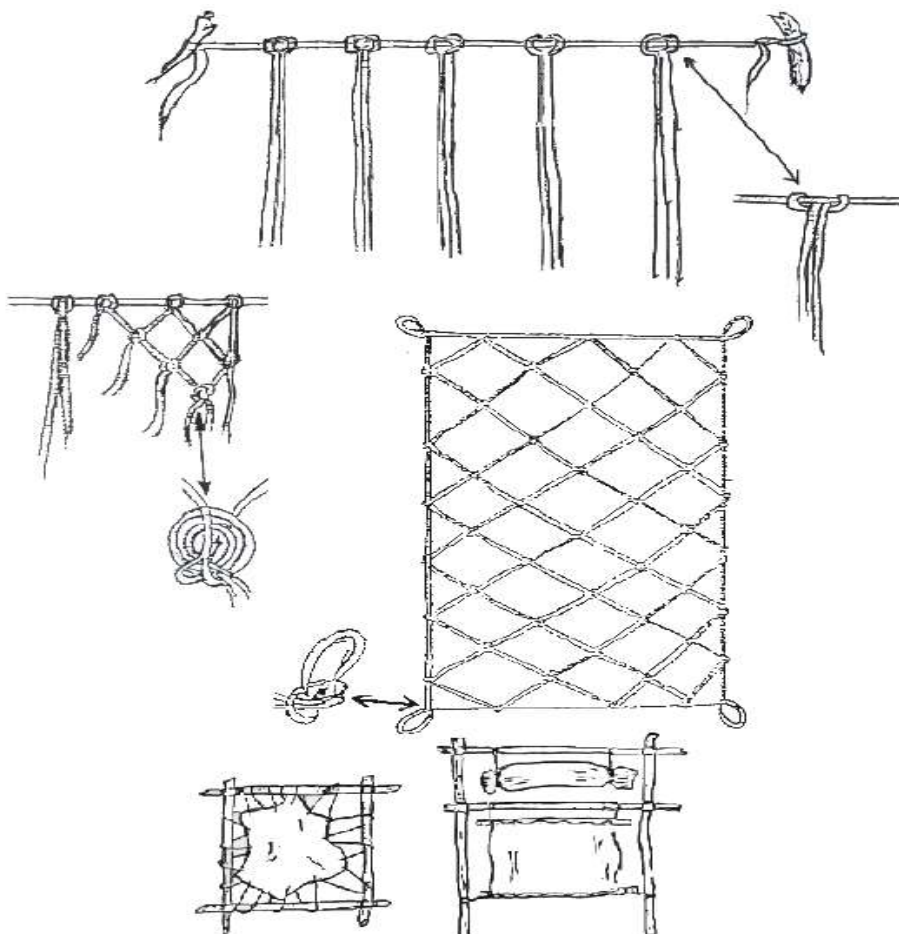

Συνδέσεις

Στις συνδέσεις χρησιμοποιούμε σχοινιά και κοντάρια ή δοκούς ή καλάμια. Υπάρχουν βασικά, τριών ειδών συνδέσεις: η σταυροειδής, η διαγώνιος και η παράλληλη. Αν ξεκινήσουμε τη σύνδεσή μας με ψαλιδιά την τελειώνουμε με σταυρόκομπο, ενώ αν ξεκινήσουμε με ξυλόδεσμο την τελειώνουμε με ψαλιδιά.

ΣΤΑΥΡΟΕΙΔΗΣ ΣΥΝΔΕΣΗ: Τοποθετούμε τα δοκάρια σε σχήμα σταυρού. Κάνουμε μια ψαλιδιά στο κάθετο δοκάρι και πάνω του ακουμπούμε το οριζόντιο δοκάρι. Την άκρη του σχοινοῦ που περισσεύει στην ψαλιδιά την στρίβουμε γύρω στο υπόλοιπο σχοινί και το περνάμε τεντωμένο μπροστά από το οριζόντιο δοκάρι. Στη συνέχεια, το περνάμε πίσω από το κάθετο, πάλι μπροστά από το οριζόντιο, ύστερα πίσω από το κάθετο, και ακολουθούμε την πρώτη διαδρομή του σχοινοῦ μας, τεντώνοντας το σχοινί μας και σφίγγοντας τη σύνδεση ενώ παράλληλα

φροντίζουμε η κάθε νέα στροφή να έρχεται παράλληλα και δίπλα στην προηγούμενη. Αφού δώσουμε 3-4 βόλτες γύρω από τα δοκάρια περνάμε το σχοινί μας τεντωμένο ανάμεσα στα δύο δεμένα δοκάρια 2-3 φορές για να σφίξει περισσότερο η σύνδεση μας και τέλος δένουμε το σχοινί μας με ψαλιδιά αριστερά ή δεξιά στο οριζόντιο δοκάρι.

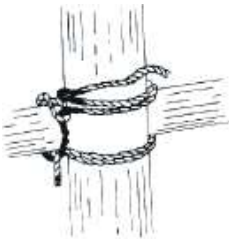
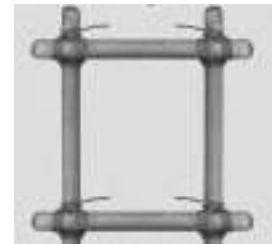
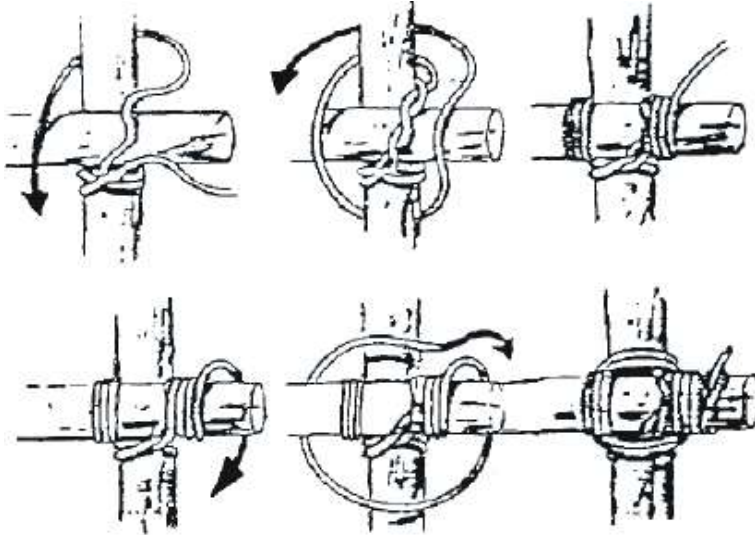

ΤΕΤΡΑΓΩΝΟΣ ΕΠΙΔΕΣΜΟΣ: Για την στερέωση δύο ξύλων σε σταθερή γωνία. Συνήθως τον συγχέουμε με τον ναυτικό σταυρόδεσμο και τον λέμε έτσι.



ΔΙΑΓΩΝΙΟΣ ΕΠΙΔΕΣΜΟΣ: Μία άλλη σύνδεση για την στερέωση δύο ξύλων.

Σημείωση: Τις συνδέσεις τις λένε και επιδέσμους

ΣΤΑΥΡΟΔΕΣΜΟΣ:

Ενώνουμε με αυτή την σύνδεση δύο σταυρωτά σχοινιά.

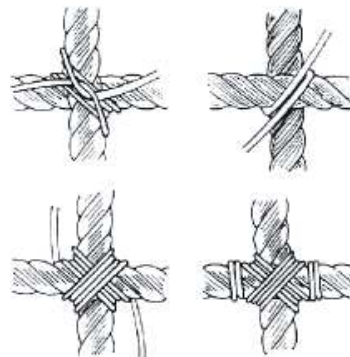

ΔΙΑΓΩΝΙΟΣ ΣΥΝΔΕΣΗ: Τοποθετούμε τα δοκάρια διαγώνια σε οξεία γωνία και τα δένουμε μεταξύ τους με ξυλόδεσμο. Στρίβουμε την άκρη του σχοινιού στο υπόλοιπο σχοινί και κάνουμε 3-4 βόλτες γύρω από τις απέναντι γωνίες που σχηματίστηκαν. Στη συνέχεια περνάμε το σχοινί 2-3 φορές ανάμεσα στα δύο δοκάρια που δέσαμε για να σφίξει πιο πολύ η σύνδεση μας και τελειώνουμε με ψαλιδιά σε οποιοδήποτε δοκάρι θέλουμε.

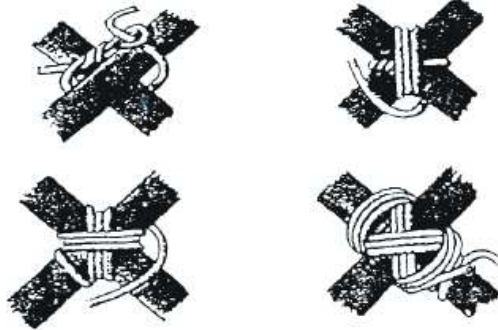

ΠΑΡΑΛΛΗΛΗ ΣΥΝΔΕΣΗ: Τοποθετούμε τα δοκάρια παράλληλα και κάνουμε μια ψαλιδιά στο ένα από αυτά. Στη συνέχεια τυλίγουμε τα δοκάρια 7-8 φορές και αφού δώσουμε και 2-3 βόλτες μεταξύ τους τελειώνουμε και πάλι με ψαλιδιά στο άλλο δοκάρι. Εάν θέλουμε να ενώσουμε δύο δοκάρια, για να σχηματίσουμε ένα πιο μακρύ, τότε, αφού τα τοποθετήσουμε το ένα δίπλα στο άλλο, κάνουμε ψαλιδιά και στα δύο δοκάρια, τυλίγουμε ολόγυρα τους το σχοινί μας 8-10 φορές και τελειώνουμε με ψαλιδιά και στα δύο δοκάρια πάλι. Την ίδια σύνδεση την επαναλαμβάνουμε σε μικρή απόσταση από την πρώτη για μεγαλύτερη σταθερότητα.

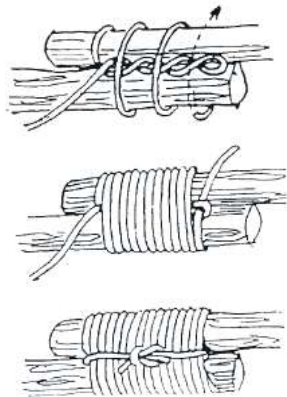
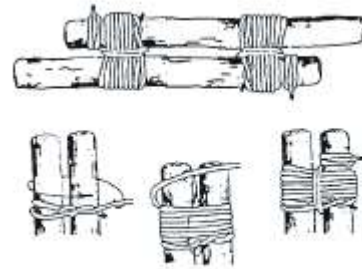

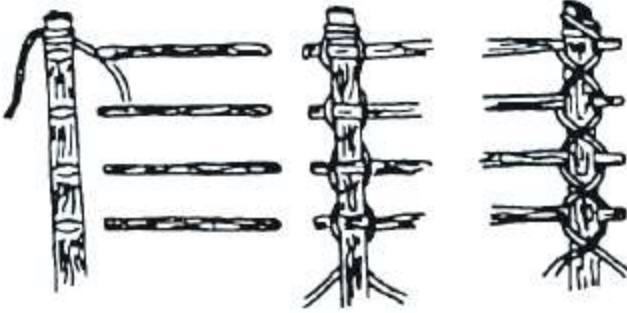

ΣΥΝΕΧΗΣ ΣΥΝΔΕΣΗ: Τυλίγουμε το σχοινί σε δύο κουβάρια αρχίζοντας από την κάθε άκρη. Με τη μέση του σχοινιού κάνουμε μια ψαλιδιά στο κάθε ξύλο. Περνούμε τα σχοινιά πάνω από το οριζόντιο και πίσω από το κάθετο, σταυρωτά. Τελειώνουμε με σταυρόκομπο. Η συνεχής δεν είναι σταθερή σύνδεση π.χ. δεν κάνει για σκάλα, αλλά χρησιμοποιείται πολύ για επιφάνειες.

ΔΕΣΙΜΟ ΔΙΑΣΩΣΗΣ: Ένας σίγουρος τρόπος για να δεθούμε σε περίπτωση ανάγκης. Πολύ χρήσιμο βέβαια να μπορούμε να το κάνουμε και σε άλλους.

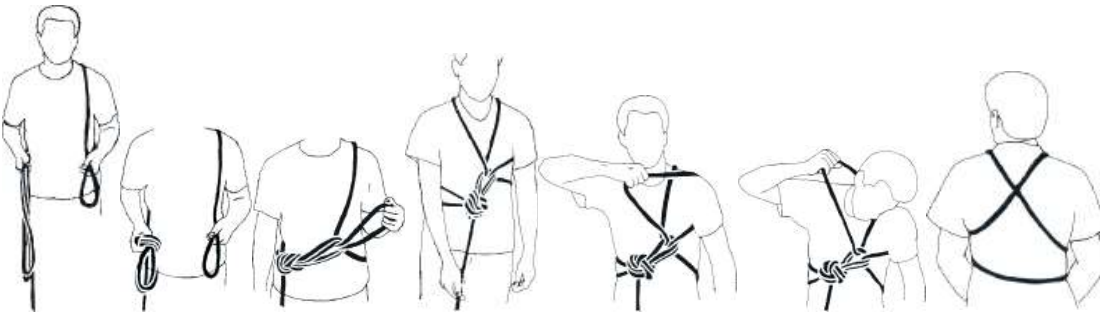

Κατασκευές

ΤΡΙΠΟΔΑΣ

- 1) Τα τρία ξύλα συνδέονται με ψαλιδιά.
- 2) Κάνουμε βόλτες το σχοινί γύρω από τα ξύλα, σε ανάλογο αριθμό με το πάχος των ξύλων.
- 3) περνάμε το σχοινί μας κάθετα στη σύνδεση 3 φορές σε κάθε άνοιγμα για συσφιξη της σύνδεσης
- 4) Ανοίγουμε τα ξύλα, σε τρίποδα και τα συνδέουμε ανά δύο, α&β, β&γ, γ&α, σχηματίζοντας με το σχοινί μας οκτάρι.
- 5) Μπορούμε επίσης να παραλείψουμε τα βήματα 3 και 4 και να γυρίσουμε το μεσαίο πόδι ανάποδα ώστε να σφίξει η σύνδεση.

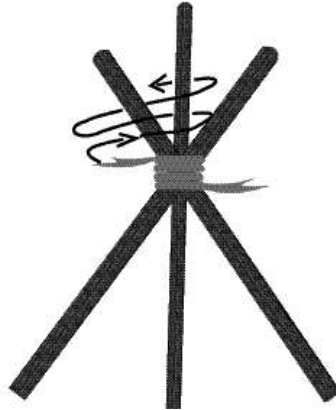
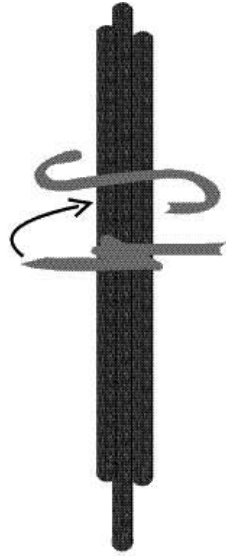
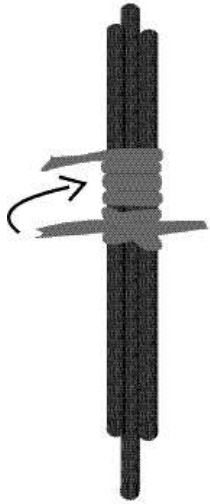

Πύλη

Φτιάξτε μια πύλη στην κατασκήνωσή σας, όσο πιο όμορφη μπορείτε! Θα ζήσετε αυτές τις λίγες μέρες κοντά στη φύση, απλά και άνετα, έχοντας την ικανοποίηση ότι εσείς την δημιουργήσατε. Δεν είναι δύσκολο να τα καταφέρουμε αρκεί να έχουμε τα υλικά (ξυλεία και σχοινιά) και να γνωρίζουμε τους κόμπους και τις συνδέσεις.

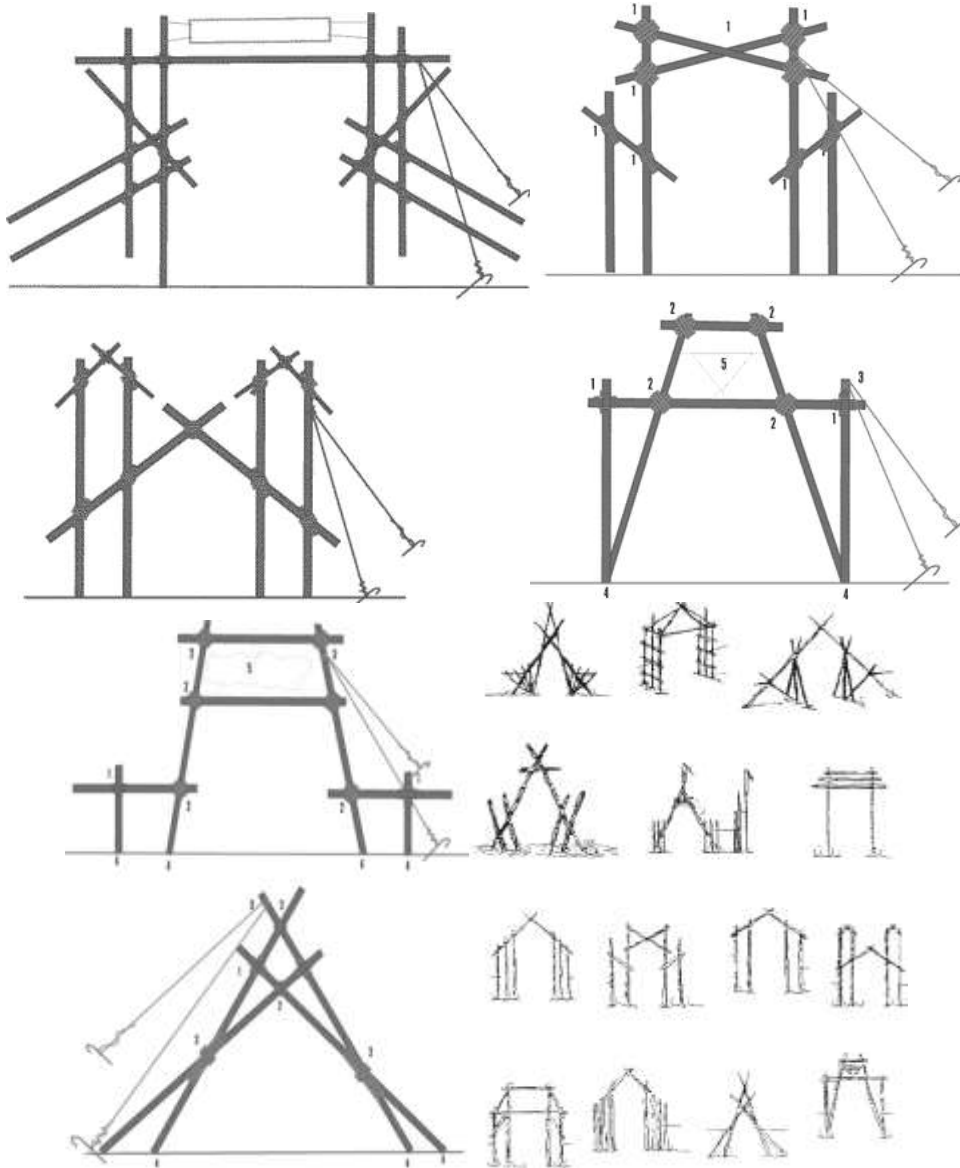

Ιστός

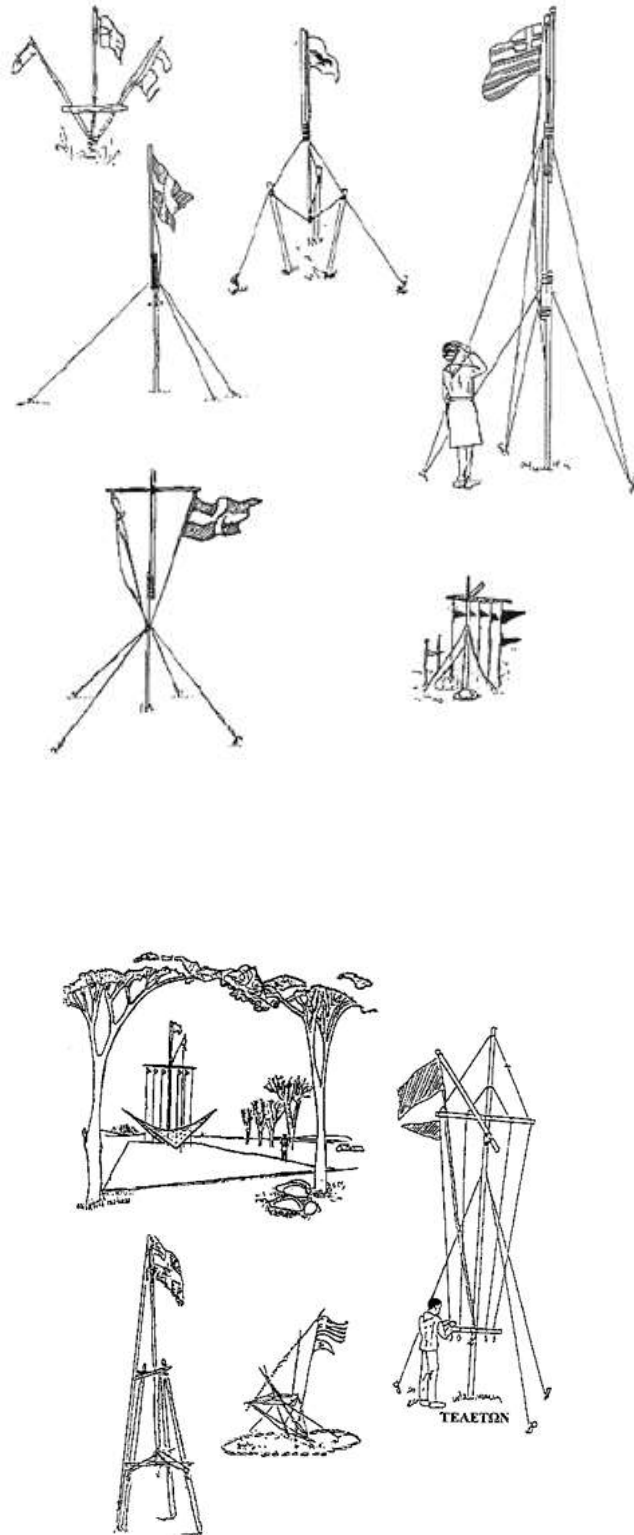

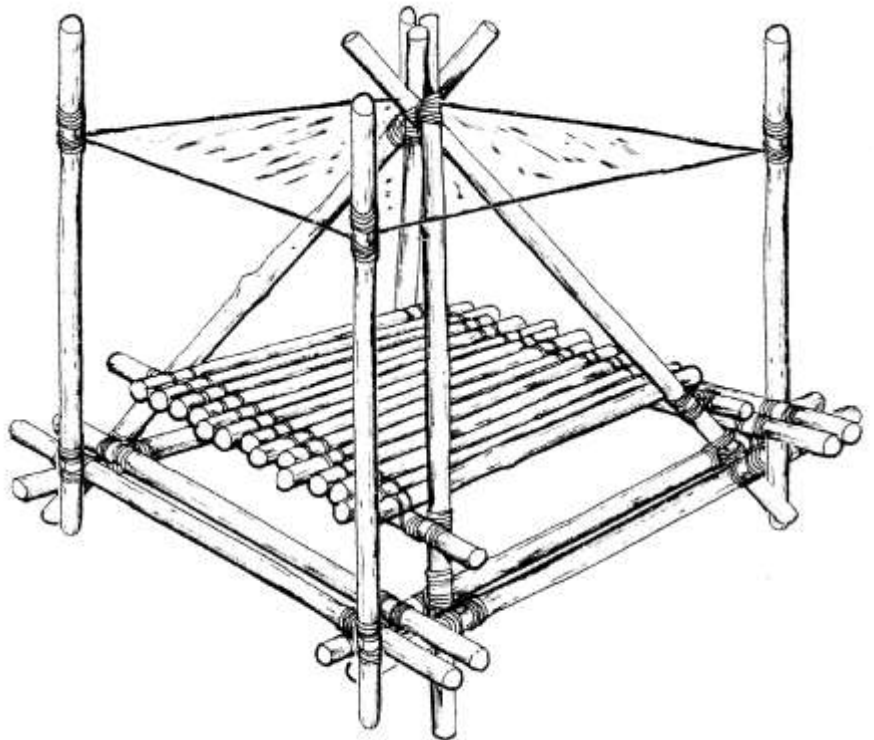
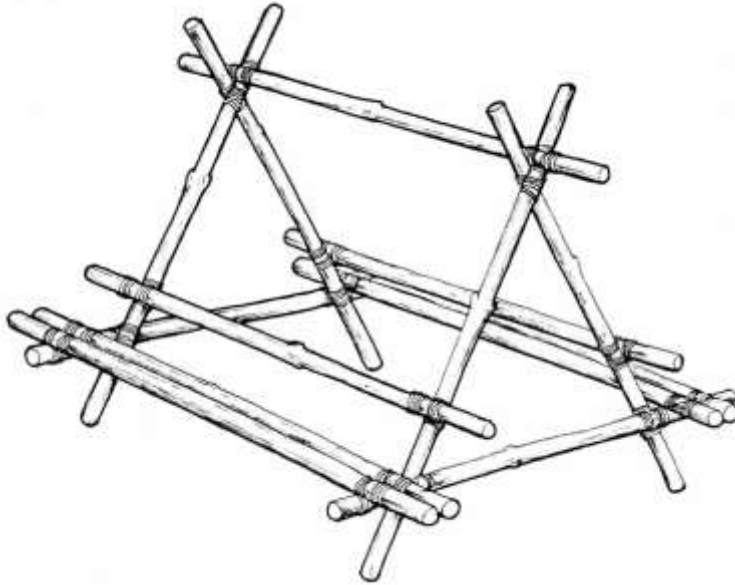

Μαγειρεία Κατασκήνωσης

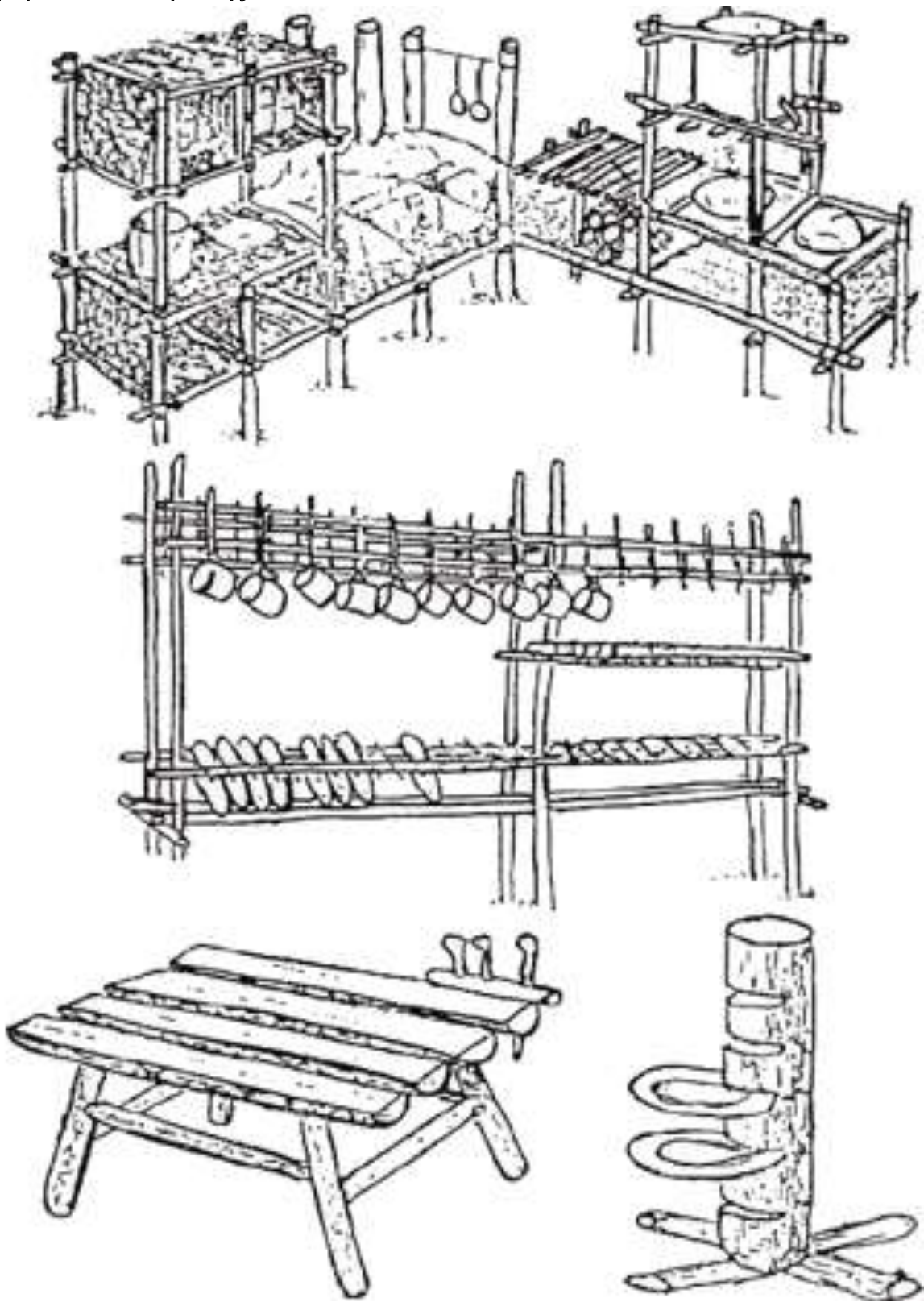

Πετσετοθήκες

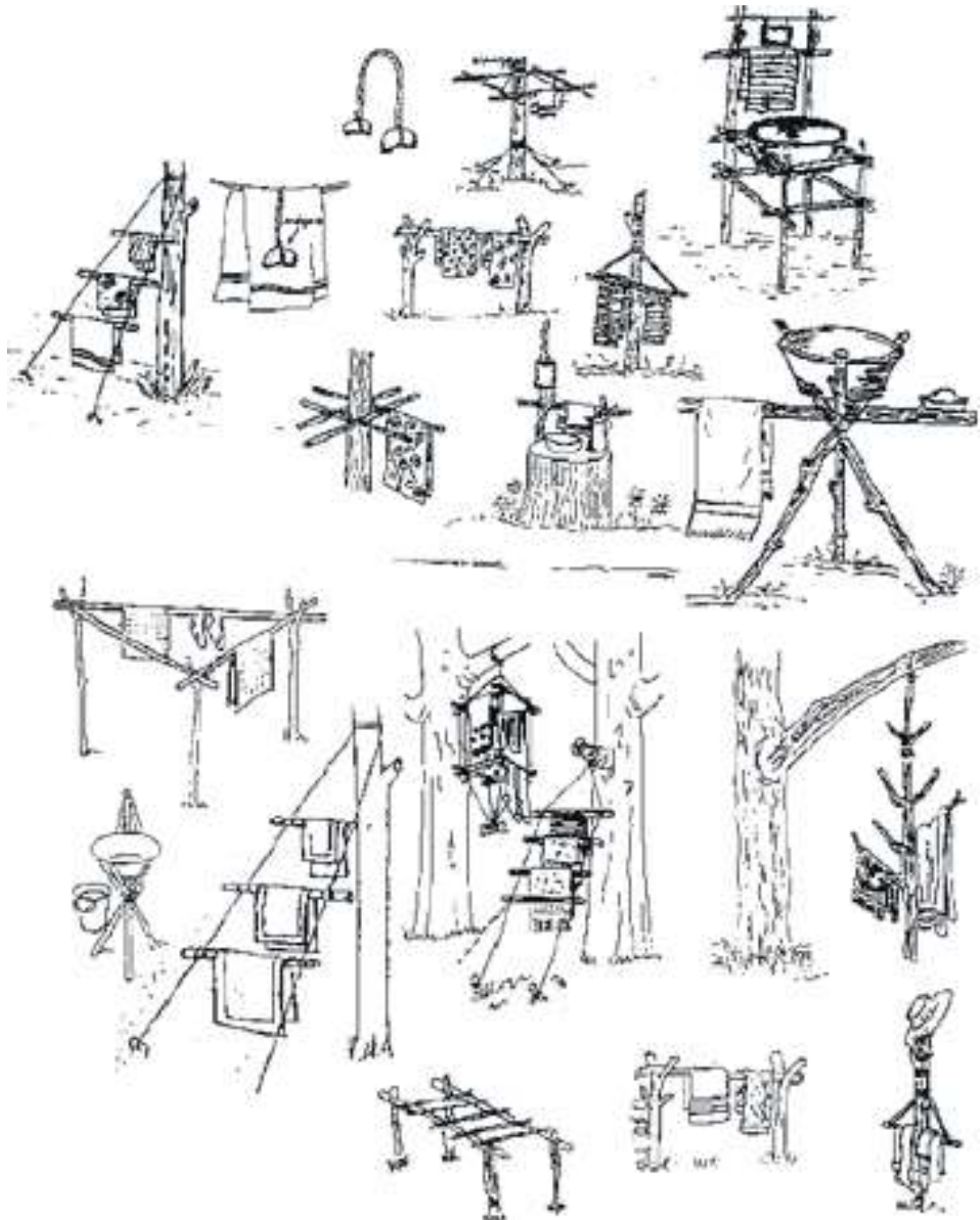

Πλύσιμο πιάτων

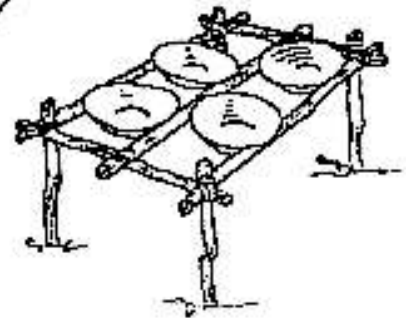
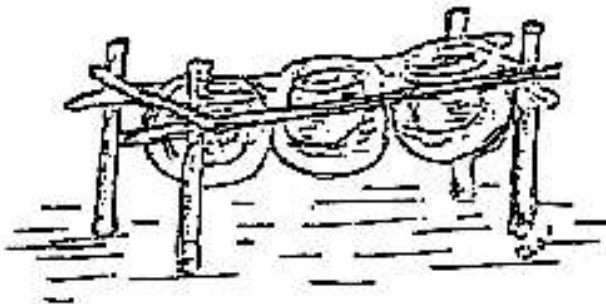
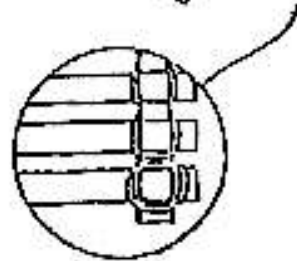
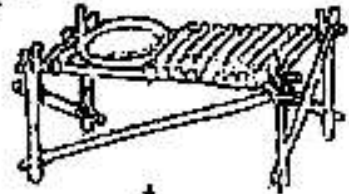
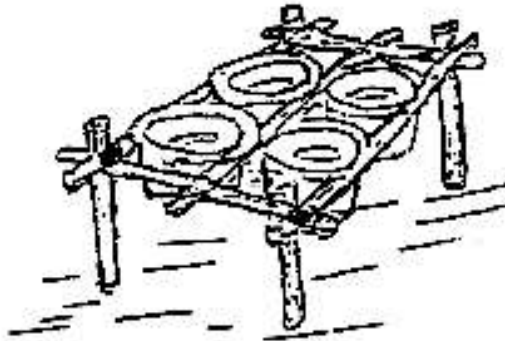
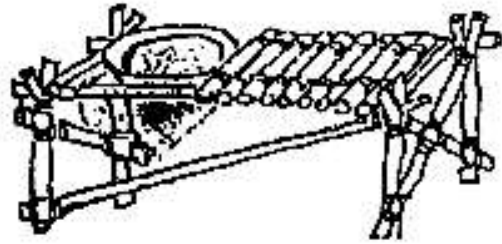
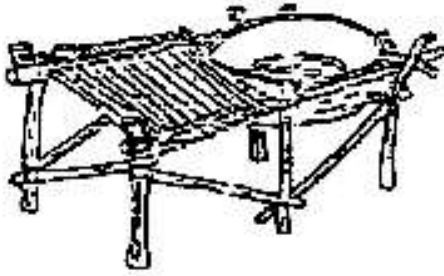

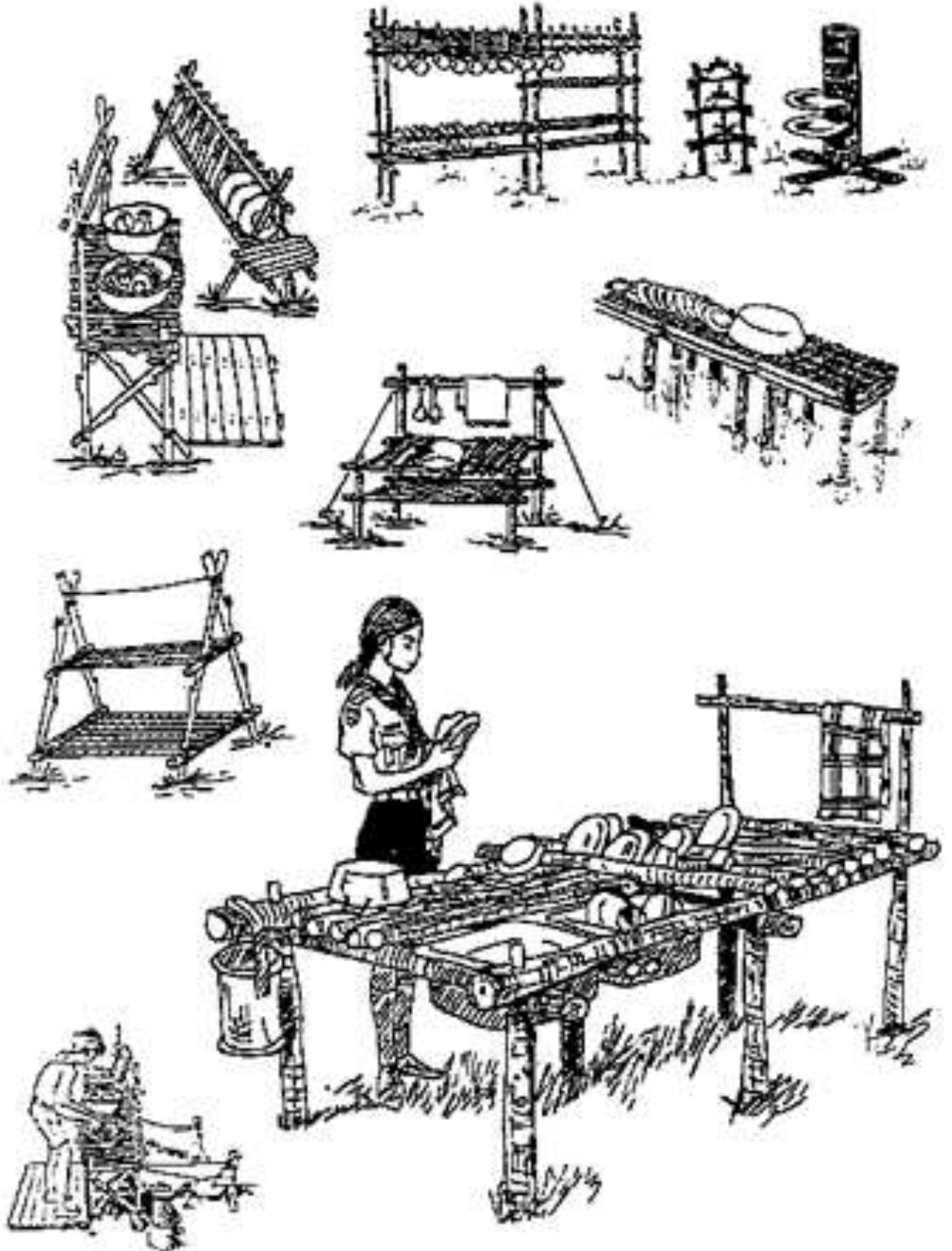

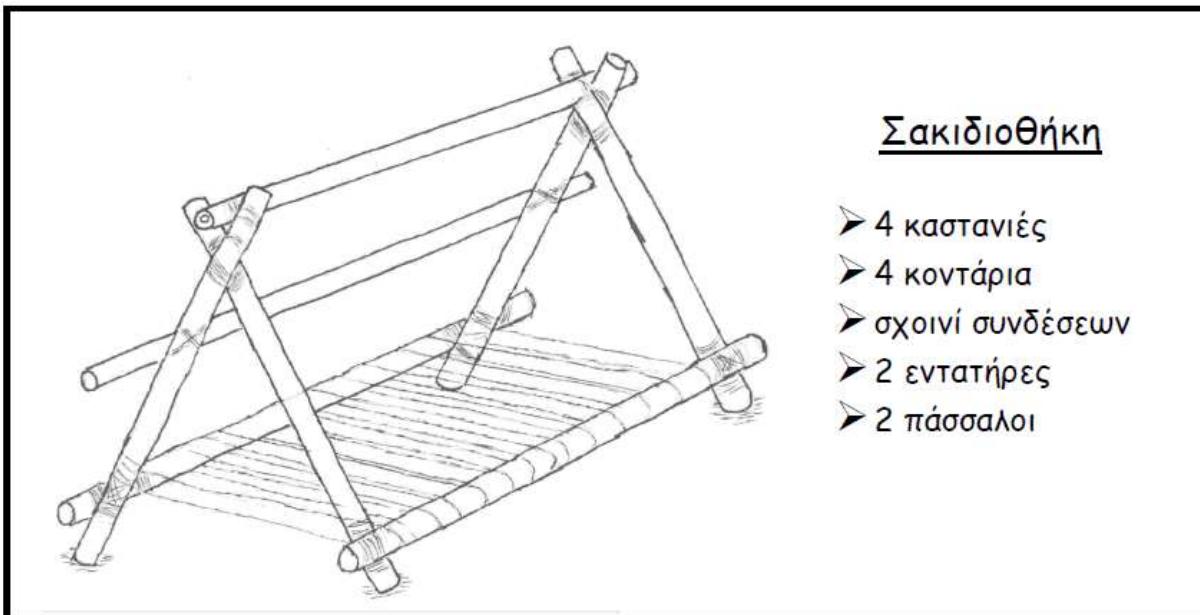

Τουαλέτες-ντους

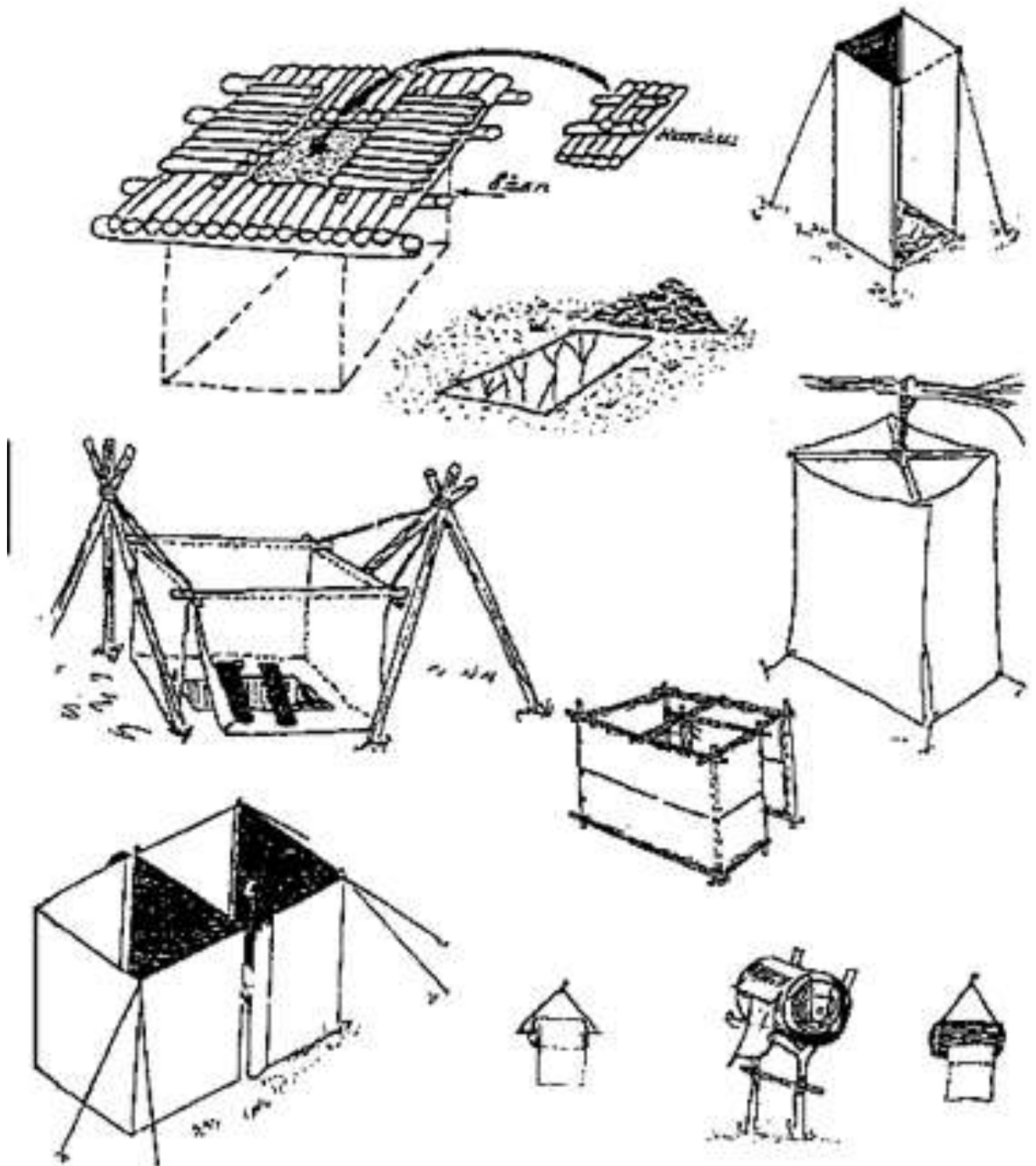

Καλές πρακτικές

Για μια καλή κατασκευή χρειάζονται:

- Προσχέδιο σε χαρτί
- Κατάλληλα ξύλα
- Κατάλληλα σχοινιά
- Σωστές μετρήσεις
- Γερές, σωστές συνδέσεις
- Σωστό στήσιμο

Για γερές, σωστές συνδέσεις

- Χρησιμοποιούμε το σωστό πάχος σχοινοῦ (ανάλογα με το πάχος των ξύλων)
- Είναι καλό να δουλεύουν 2 άτομα τις συνδέσεις. Ένας να κρατάει σταθερά τα ξύλα και ο άλλος να δουλεύει τη σύνδεση.
- Μια σύνδεση δουλεύεται πάντα στο πάτωμα. Αν τα ξύλα είναι όρθια είναι πολύ πιθανό η σύνδεση να μην σφίξει καλά.
- Κάτω από τα ξύλα βάζουμε κάποια στηρίγματα ώστε να δημιουργείται ένα κενό που μας διευκολύνει να κινούμε τα χέρια μας γύρω από τα ξύλα.
- Για ευκολία, το σχοινί πρέπει να είναι μαζεμένο και όχι ελεύθερο.
- Σφίγγουμε όσο μπορούμε!
- Αν τελειώσει η σύνδεση και μας περισσεύει σχοινί, δεν αφήνουμε τις άκρες να κρέμονται. Τις κρύβουμε μέσα στη σύνδεση.
- Το σχοινί που χρειαζόμαστε για κάθε σύνδεση είναι περίπου 3 φορές το άνοιγμα των χεριών μας.

Λάμπες

Γενικά, στην κατασκήνωση, φυλάμε τις λάμπες σε σκιερό χώρο και προτιμάμε τις κατασκευές λαμποθήκης όπου οι λάμπες είναι χαμηλά, ώστε σε περίπτωση δυνατού αέρα ή αστάθειας της κατασκευής, οι λάμπες να πέσουν από μικρό ύψος.

Τα Πουλιά δεν ανάβουν τις λάμπες ούτε αλλάζουν φιάλες αλλά για αυτό φροντίζει ο υπεύθυνος της Υπηρεσίας εξωραϊσμού, παρόλα που τα Πουλιά της αντίστοιχης υπηρεσίας κάνουν κάθε φορά κανονικά ό,τι άλλο αφορά στη φροντίδα των λαμπών.

Τα υλικά των λαμπών (παραφινέλαιο, γκαζάκια κλπ) καλό είναι να φυλάσσονται σε σημείο λιγότερο προσβάσιμο από Πουλιά και χωριστά από άλλα υλικά της λειτουργίας όπως τα απορρυπαντικά κ.ά.

Μεγάλη λάμπα Λουξ (πυροφάνι)

- Φωτίζει μεγαλύτερο χώρο (π.χ. τραπεζαρία).
- Λειτουργεί με φιάλη υγραερίου (προπανίου).
- Χρησιμοποιείται και στην αλιεία.
- Διατηρούμε τη φιάλη σε κάποια απόσταση από τη λάμπα.
- Ανάβουμε τη λάμπα από το κάτω άνοιγμα της λάμπας με ένα βαμβάκι με λίγο οινόπνευμα στην άκρη ενός σύρματος.
- Πρώτα κλείνουμε το ρυθμιστή της φιάλης και στη συνέχεια το ρυθμιστή της λάμπας.
- Ελέγχουμε τακτικά τις φλάντζες για τυχόν διαρροή.



Λάμπα τύπου Λούμο

- Λειτουργεί με γκαζάκι και αμίαντο.
- Είναι πολύ χρήσιμες για συμβούλια και σταθερό φωτισμό σε διάφορα σημεία (μαγειρείο, αποθήκη).
- Τις αποθηκεύουμε σε σκιερό και δροσερό μέρος.



Λάμπες τύπου μπελβεντέρε

- Για τη λειτουργία της ισχύουν σε μεγάλο βαθμό οι κανόνες που ισχύουν και για τη λούμο.
- Έχει μακρύτερο λαιμό και χρησιμεύει σε ψυχαγωγίες κλπ. για περισσότερο φωτισμό.
- Λειτουργεί με μεγαλύτερο αμίαντο από τις λούμο και με 5κιλη φιάλη.
- Ανοίγουμε πρώτα το πάνω ρουμπινέτο και μετά το κάτω και την ανάβουμε με αναπτήρα μακρύ που τοποθετούμε κάτω από λαμπόγυαλο.
- Κλείνει ακριβώς ανάποδα, δηλαδή κλείνουμε πρώτα το κάτω και αφήνουμε να φύγει το αέριο από το σωλήνα και μετά κλείνουμε το πάνω ρουμπινέτο.
- Την κουβαλάμε κρατώντας την πάντα από τη φιάλη κι όχι από το κοντάρι γιατί χαλάνε οι βόλτες του.



Λάμπα με ηλιακό συλλέκτη

- Είναι οικολογικότερες των άλλων
- Οι φτηνές φωτίζουν πολύ λίγο, ίσα ίσα για δρομάκι
- Αλλά και οι ακριβότερες δεν παράγουν το φως των λαμπών θυέλλης



Λάμπα μπαταρίας

- Λειτουργούν με επαναφορτιζόμενες μπαταρίες.
- Χρειάζονται επαναφόρτιση κάθε 2 μέρες τουλάχιστον.
- Παράγουν αρκετό φως.
- Δεν έχουν αναλώσιμα που είναι καλό αλλά αυτό σημαίνει και πως αν χαλάσουν αναγκαστικά αντικαθίστανται.

Χημικό Φως

- Το χημικό φως δεν έχει ανάγκη από μπαταρίες ή λαμπάκι.
- Απλώς κουνάμε και τσακίζουμε τον ευλύγιστο σωλήνα του και έχουμε συνεχές, ασφαλές, έγχρωμο φως.
- Είναι απολύτως αδιάβροχο και αντιανεμικό.
- Μικρής διάρκειας

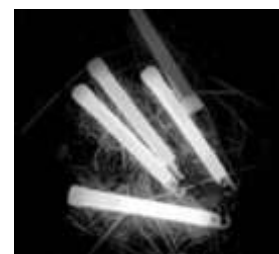

Λάμπα θυέλλης

- Λειτουργεί με παραφινέλαιο και φυτίλι.
- Έχει αρκετά αναλώσιμα.
- Είναι αρκετά σταθερές και μπορούν να μείνουν αναμμένες όλο το βράδυ με ένα γέμισμα.
- Τα λαμπόγυαλα τους είναι αρκετά ευθραυστα για αυτό καλό είναι να έχετε εφεδρικά και να προσέχετε πολύ στο πακετάριμα και τη μεταφορά τους.
- Προσοχή: για να σβήσουν τις φουσάμε και δεν κατεβάζουμε το φυτίλι ώστε να βυθιστεί στο παραφινέλαιο για να σβήσει!



Φλόγιστρο

Λειτουργεί με φιάλη υγραερίου (προπανίου)

Καλό είναι να έχουμε δύο φλόγιστρα και δύο φιάλες, γιατί έτσι μαγειρεύουμε πιο άνετα και πιο γρήγορα.



Πριν χρησιμοποιήσουμε το φλόγιστρο:

Ελέγχουμε αν είναι καλό το λάστιχο που ενώνει το φλόγιστρο και την φιάλη, οι σφικτήρες και η φλάντζα της φιάλης να είναι καινούρια, να μην είναι τσακισμένο για να μην έχουμε διαρροή υγραερίου.



Ο ελαστικός σωλήνας μεταξύ ρυθμιστή και συσκευής πρέπει να είναι κατάλληλος για υγραέριο και να αντικαθίσταται κάθε 2 χρόνια, έστω και αν δεν παρουσιάζει εξωτερικά σημεία φθοράς.



Τοποθετούμε την φιάλη περίπου 2μ. μακριά από την εστία της φωτιάς.

Βάζουμε προστατευτικό γύρω από το φλόγιστρο για να περιορίσουμε την φωτιά και να μην υπάρχει κίνδυνος πυρκαγιάς.



Πάντα ανοίγουμε / κλείνουμε καλά πρώτα την φιάλη και μετά τη συσκευή.

Φιάλες υγραερίου.

Για την μεταφορά / φύλαξη φιαλών υγραερίου.

1. Έλεγξε πως η φιάλη μας παραδίδεται με τη Βαλβίδα ασφαλείας.
2. Μετάφερε μία φιάλη τη φορά σε όρθια θέση στο πορτ-μπαγκάζ του αυτοκινήτου που το αφήνεις ελάχιστα ανοικτό ώστε να αερίζεται επαρκώς
3. Απόφυγε να αφήσεις τη φιάλη εκτεθειμένη στον ήλιο.
4. Δεν ανάβεις ποτέ τσιγάρο κατά τη μεταφορά της φιάλης.
5. Αν παρ' όλα αυτά μυρίσεις προπάνιο στον αέρα, σταμάτα αμέσως το αυτοκίνητο, απομάκρυνε τη φιάλη και ενημέρωσε την Αστυνομία.



Αλλαγή φιάλης υγραερίου

1. Κλείνεις τους διακόπτες - ρουμπινέτα (φιάλης και συσκευής).
2. Αφαιρείς το πώμα ασφαλείας από το στόμιο του ρουμπινέτου της φιάλης.
3. Αλλάζεις τη φλάντζα στεγανότητας.
4. Συνδέεις τη νέα (πλήρη) φιάλη βιδώνοντας **αριστερά** το ρακόρ του ρυθμιστή επάνω στο σπειρώμα του ρουμπινέτου της φιάλης. **Οι συνδέσεις του ελαστικού σωλήνα στο ρυθμιστή και στη συσκευή να γίνονται με σφιγκτήρα.**
5. Κάνεις έλεγχο για τυχόν διαρροή γύρω από το ρακόρ και γύρω από το ρυθμιστή **ΜΕ ΣΑΠΟΥΝΑΔΑ** και **ΟΧΙ ΜΕ ΦΛΟΓΑ** (σπίρτο κλπ.) αφού ανοίξεις το διακόπτη της φιάλης μια στροφή περίπου τη στιγμή που **βάζεις τη σαπουνάδα και όχι προηγουμένως.** Αν δημιουργούνται **φουσαλίδες** σημαίνει ότι υπάρχει διαρροή αερίου.
6. Μπλε φλόγα: Η συσκευή λειτουργεί σωστά
7. Κόκκινη φλόγα: ανεπαρκής πρωτεύοντας αέρας καύσης (καθαρισμός καυστήρα, καθαρισμός μπέκ, ρύθμιση αέρα και πίεσης υγραερίου από τον ρυθμιστή). Αν η φλόγα τείνει να αποκολληθεί από τον καυστήρα (με κάποιο μικρό θόρυβο πολλές φορές) σημαίνει υπερβολικό αέρα καύσης.



Αντιληπτή διαρροή υγραερίου

1. Σβήσε αμέσως τη συσκευή.
2. Σβήσε κάθε γυμνή φλόγα.
3. Αποσύνδεσε τη φιάλη από τη συσκευή.
4. Μην ανάψεις σπύρτο ή αναπτήρα.
5. Αέρισε καλά το χώρο.
6. Μετάφερε τη φιάλη σε ανοικτό χώρο, σε όρθια θέση.
7. Αν η διαρροή δε σταματά, σφίξε ή τσάκισε τον ελαστικό σωλήνα που είναι συνδεδεμένος με τη φιάλη.
8. Ενημέρωσε τον πρατηριούχο που σε προμήθευσε.

Λάμπα υγραερίου (Λούμο)
Προπανίου - Βουτανίου

Για να ετοιμάσεις μια Λούμο:

1. Διάλεξε ανοιχτό χώρο μακριά από φλόγα
2. Περίμενε μέχρι να κρυώσει εντελώς η λάμπα
3. Βεβαιώσου ότι ο διακόπτης είναι καλά κλειστός και το φιαλίδιο τελείως άδειο.
4. Ξεβίδωσε εντελώς μέχρι να χωρίσει η λάμπα στα δύο.



5. Ελέγχεις το μαύρο λαστιχάκι που βρίσκεται στο κάτω μέρος του διακόπτη να είναι σε καλή κατάσταση.
6. Άνοιξε τα δύο ποδαράκια ή ξεβίδωσε τη βάση και αφάιρεσε το τελειωμένο γκαζάκι.
7. Βίδωσε με μεγάλη προσοχή το πάνω μέρος.

Μην πετάξεις το άδειο γκαζάκι στο περιβάλλον
Μην το ρίξεις στη φωτιά - ΚΙΝΔΥΝΟΣ ΕΚΡΗΞΗΣ

8. Για να αλλάξεις τον αμίαντο ή να καθαρίσεις το γυαλί, βγάζεις το καπάκι και το χερούλι της λάμπας



9. Βγάλε το σχισμένο αμίαντο με ένα βουρτσάκι
10. Πέρνα τον αμίαντο στον καυστήρα τοποθετώντας την τρύπα με τη μεγαλύτερη διάμετρο προς τα κάτω. Πέρνα και τη μικρότερη τρύπα από τον καυστήρα.
11. Τράβα τα σχοινάκια στις άκρες του αμιάντου για να σφίξει
12. Για την πρώτη καύση του αμιάντου άνοιξε ελαφρά την παροχή του αερίου και πλησίασε τη φλόγα ενός σπέρτου στον αμίαντο που αρχίζει να μαυρίζει και να καίγεται βγάζοντας καπνό. Όταν ο αμίαντος γίνει άσπρος, είναι έτοιμη η λάμπα για να λειτουργήσει κανονικά.
13. Τοποθέτησε το γυαλί, βάλε το καπάκι και το χερούλι στη θέση του.
14. Για να ανάψεις τη λάμπα βάζεις ένα σπέρτο αναμμένο μεταξύ του γυαλιού και του καπακιού και ανοίγεις το διακόπτη ελαφρά. Φρόντισε να μην ακουμπήσει τίποτε στον αμίαντο, γιατί θρυμματίζεται πολύ εύκολα και καταστρέφεται.

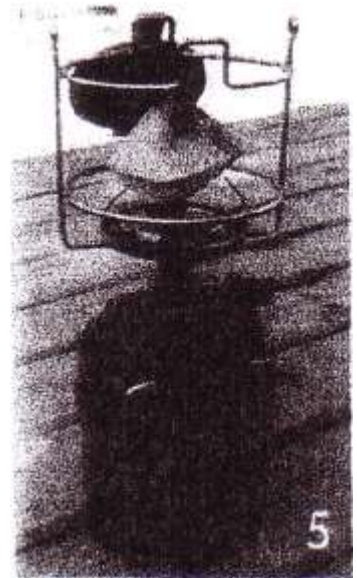

Τα ίδια ακριβώς ισχύουν και για τα πυροφάνια και τις μελβεντέρε.

Πριν τις χρησιμοποιήσουμε κοιτάμε την ενότητα «Υγεία- Υγιεινή & Ασφάλεια».

Φωτιά

Η φωτιά είναι απαραίτητη για την επιβίωση. Παρέχει ζεστασιά, προστασία, βράζει νερό, μαγειρεύει, διατηρεί την τροφή και τέλος μ' αυτή μπορούμε να κάνουμε σήματα. Πρέπει να ξέρουμε να ανάβουμε φωτιά οπουδήποτε και με οποιεσδήποτε συνθήκες.

Προπαρασκευή

Πρέπει να θυμόμαστε το τρίγωνο της φωτιάς. Οι τρεις πλευρές του αντιπροσωπεύουν τον ΑΕΡΑ, ΤΗ ΘΕΡΜΟΤΗΤΑ ΚΑΙ ΤΟ ΚΑΥΣΙΜΟ. Αν μια από τις πλευρές μετακινηθεί, το τρίγωνο καταστρέφεται και η φωτιά σβήνει. Καταρχάς, πρέπει να σιγουρευτούμε ότι έχουμε επαρκείς ποσότητες από προσάναμμα και καύσιμα. Στη συνέχεια, προετοιμάζουμε τον κατάλληλο χώρο για να ανάψουμε τη φωτιά, έτσι ώστε να μπορούμε να την ελέγχουμε. Φωτιά που δεν παρακολουθείται, μπορεί να ξεφύγει από τον έλεγχό μας και να φέρει την καταστροφή!! Η εστία πρέπει να προετοιμαστεί προσεκτικά. Πρέπει να διαλέξουμε μια θέση καλά προφυλαγμένη, κυρίως από τους δυνατούς ανέμους. Η εστία θα πρέπει να σκαφτεί λίγο και να προστατευτεί με πέτρες. Το χώμα από το σκάψιμο μπορεί να καλύψει τα κενά μεταξύ των βράχων. Αν φυσάει πολύ, το σκάψιμο πρέπει να είναι βαθύτερο. Οι πέτρες χρησιμεύουν και στο γεγονός ότι κρατούν τη θερμότητα και διατηρούν το καύσιμο ζεστό. Μπορούν να χρησιμοποιηθούν και στη μαγειρική. Όταν φυσάει πολύ, σκάψτε μια λακκούβα κι ανάψτε εκεί τη φωτιά.

Προσάναμμα

Ως προσάναμμα μπορούν να χρησιμεύσουν πολλά υλικά, που χρειάζονται όσο το δυνατόν χαμηλότερη θερμοκρασία για να αναφλεγούν. Τα καλά προσανάμματα ανάβουν και με ένα σπινθήρα. Φλοιοίς ξερών δέντρων, ξεραμένα χόρτα, λεπτά ροκανίδια, πούπουλα πουλιών, χαρτί, βαμβάκι, ύφασμα, κουκουνάκια, πευκοβελόνες, λεπτά ξυλαράκια και άλλα πολλά υλικά που ούτε φανταζόμαστε, αποτελούν ιδανικά προσανάμματα.

Καύσιμα

Αφού έχουμε τοποθετήσει το προσάναμμα, που αποτελεί τον πυρήνα της φωτιάς μας, τοποθετούμε τα καύσιμα. Η πιο συνηθισμένη καύσιμη ύλη είναι τα ξύλα. Ξεκινώντας από τα πιο λεπτά στα πιο χοντρά, τα τοποθετούμε σε σχήμα πυραμίδας που είναι το πιο εύκολο να ανάψει. Κατά τη διάρκεια, βέβαια, της καύσης και προκειμένου να διατηρήσουμε, όπως είπαμε, το τρίγωνο της φωτιάς, ενδέχεται να αλλάξουμε το σχήμα της πυράς σε τετράγωνο, άστρο, σταυρό κ.λπ. Ως καύσιμα μπορούν να χρησιμοποιηθούν και άλλα υλικά, όπως αποξηραμένα περιττώματα ζώων, φυτάνθρακας και γαιάνθρακας. Παρ' όλα αυτά, το ξύλο είναι το καλύτερο. Αφού ανάψει η πυρά μας, καλό θα είναι να τοποθετήσουμε κοντά της τυχόν υγρούς κορμούς ώστε να στεγνώσουν και να καούν αργότερα. Αν στοιβαχτεί κατάλληλα ώστε να αερίζεται αρκετά ο φυτάνθρακας ξεραίνεται, και γρήγορα είναι έτοιμος για κάψιμο.

Ξύλα για συντήρηση φωτιάς

Για μια φωτιά που θέλεις ν' ανάψει γρήγορα αλλά δεν χρειάζεσαι να κρατήσει πολύ, τα ρητινώδη ξύλα είναι τα καλύτερα, όπως π.χ. το ξύλο του πεύκου, του ελάτου, του κυπαρισσιού κ.λπ. Όταν θέλεις να σχηματίσεις θράκα για ψήσιμο ή μαγείρεμα ή θέλεις να κρατήσει όσο το

δυνατόν περισσότερο η φωτιά σου, τα σκληρά ξύλα είναι κατάλληλα, όπως π.χ. η βελανιδιά, η οξιά κ.λπ. Τα σκληρά ξύλα χρειάζονται περισσότερο χρόνο για να πιάσουν, γι' αυτό στην αρχή καλό είναι να αρχίσεις τη φωτιά με λίγα μικρά ξυλαράκια, για να μπορέσουν να ανάψουν εύκολα και τα σκληρά. Τα ξύλα που πρέπει ν' αποφεύγεις είναι η κουφοξυλιά και η λεύκα. Αυτά καίγονται άσχημα και βγάζουν ένα δυσάρεστο καπνό που κάνει τα μάτια να δακρύζουν. Ποτέ μην επιχειρήσεις να κόψεις πράσινα κλαδιά, διότι θα καταστρέψεις το δένδρο και δεν σου χρησιμεύουν σε τίποτε. Όταν ένα κλαδί έχει έστω και μερικά φύλλα στην άκρη, θα πει ότι ακόμη δεν είναι αρκετά ξηρό για να μπορέσεις να το μεταχειριστείς στη φωτιά σου. Και αν ακόμη δεν έχει κανένα φύλλο και τότε μπορεί να μην είναι τελείως ξηρό. Πριν κόψεις τα ξύλα σου από το δέντρο, πρέπει να ξέρεις τι δένδρο είναι.

Είδη φωτιάς

Φωτιά άστρου

Για να διατηρήσεις φωτιά για μαγείρεμα μπορείς να πάρεις λίγη θράκα και να βάλεις τρία μεγάλα ξύλα σε σχήμα άστρου, σε τρόπο ώστε κάθε άκρη να αγγίζει τη θράκα. Μια τέτοια φωτιά δεν σβήνει, αρκεί να σπρώχνεις την άκρη των ξύλων, σταδιακά, προς το κέντρο. Αυτή η φωτιά έχει και το πλεονέκτημα να μην φαίνεται από πολύ μακριά και να κάνει πολύ καπνό.



Φωτιά αμερικανική



Η αμερικανική φωτιά είναι πολύ κατάλληλη για μαγείρεμα. Στήνεις μέσα στο χώμα, υπό γωνία, δύο γερά ξύλα παράλληλα μεταξύ των σε απόσταση 70 εκ. Ύστερα τοποθετείς ξύλα μήκους 1 μ. το ένα επάνω στο άλλο: αυτά θα στηρίζονται επάνω στα δύο ξύλα που έστησες μέσα στο χώμα, σχηματίζοντας έτσι ένα κλειστό μικρό φράχτη. Με τρία άλλα ξύλα σχηματίζεις ένα τετράγωνο επάνω στο έδαφος και μέσα σε αυτό το τετράγωνο ανάβεις τη φωτιά. Πρέπει να προσέξεις, η κλίση των ξύλων που στήνεις στο χώμα να είναι προς το μέρος που κατευθύνεται ο άνεμος. Η φωτιά αυτή δίνει μεγάλη θερμότητα. Οι παραπάνω διαστάσεις δόθηκαν για να πάρεις μια ιδέα μόνον. Μπορείς και πρέπει να κανονίσεις τις διαστάσεις ανάλογα με το τί πρόκειται να κάνεις με τη φωτιά αυτή και τα ξύλα που διαθέτεις.

Φωτιά χαντακιού

Σκάβεις ένα χαντάκι και καθαρίζεις όλα τα γύρω ξερά χόρτα. Στρώνεις όλη την επιφάνεια του χαντακιού με μικρές πέτρες. Στην επιφάνεια της γης τοποθετείς παράλληλα και κάθετα προς το χαντάκι δύο-τρία χοντρά και μακρουλά ξύλα. Τα ξύλα αυτά, καίόμενα στη μέση, λυγίζουν και πέφτουν μέσα στο χαντάκι και το γεμίζουν με μια καλή χόβολη που είναι κατάλληλη για ατομικό μαγείρεμα. Μια τέτοια φωτιά δεν είναι κατάλληλη για να γίνει σε σκληρή ή υγρή γη, είναι όμως κατάλληλη όταν φυσάει δυνατός άνεμος. Το χαντάκι πρέπει να είναι παράλληλο με τον αέρα.

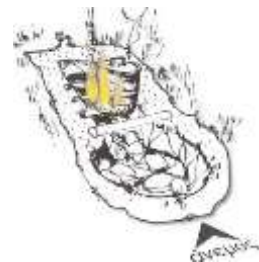

Φωτιά κυνηγού

Τοποθετείς παράλληλα δύο χοντρά και μακριά κούτσουρα. Στο κενό που σχηματίζεται, ανάμεσα στα δύο κούτσουρα ανάβεις τη φωτιά. Μπορείς να κάνεις το ίδιο και με δύο τοιχάκια που θα σχηματίσεις με πέτρες. Με λίγη πρωτοβουλία μπορείς να επινοήσεις πολλούς τρόπους για να ανάβεις φωτιά. Σ' αυτό θα σε βοηθήσει το περιβάλλον και τα μέσα που διαθέτεις.



Φωτιά Πυραμίδας



Είναι η φωτιά που συνήθως χρησιμοποιούμε για την πυρά στην κατασκήνωση. Στο κέντρο υπάρχει ένας κώνος από κλαδιά με μέτριο πάχος και φυσικά, από κάτω τους το προσάναμμα με άνοιγμα από τη μεριά που φυσά ο αέρας. Γύρω από αυτά υψώνεις μια πυραμίδα από κούτσουρα που διαδοχικά είναι κοντύτερα. Ένα είδος πυραμίδας μπορείς να στήσεις όταν θες να έχεις καλά κάρβουνα. Τα ξύλα στην περίπτωση αυτή συμπληρώνουν το ένα δίπλα στο άλλο το κάθε επίπεδο μέχρι την κορφή. Έτσι τα ξύλα καίγονται όλα μαζί δημιουργώντας αρκετά κάρβουνα. Με τέτοια κάρβουνα μπορείς να μαγειρέψεις χωρίς τη φλόγα που μαυρίζει τα σκεύη.

Πώς θα σβήσουμε τη φωτιά.

- αφήνουμε τη φωτιά πρώτα να πέσει μόνη της,
- αραιώνουμε τα ξύλα και τα χτυπούμε να κοπούν μικρότερα,
- ρίχνουμε νερό πολλές φορές,
- εάν τελειώσει το νερό ρίχνουμε άμμο ή χώμα και τα ανακατεύουμε καλά,
- καλύπτουμε τη φωτιά με χώμα και πέτρες και ξαναελέγχουμε πριν φύγουμε.

Σε περίπτωση πυρκαγιάς

Πρώτα απ' όλα ΨΥΧΡΑΙΜΙΑ! Αμέσως μετά στέλνουμε κάποιον να ειδοποιήσει την πυροσβεστική, εκτός εάν είναι σίγουρο πώς θα τα καταφέρουμε. Χρησιμοποιούμε άμμο ή χώμα για μικρότερες φωτιές ή σκούπες, θάμνους, βούρτσες, σακιά, κουβέρτες και άλλα χοντρά πράγματα μουςκεμένα στο νερό! Με φτυάρια ρίχνουμε χώμα πάνω στη φωτιά και σκάβουμε αυλάκι γύρω απ' την εστία της πυρκαγιάς! Δουλεύουμε με τον αέρα στο πρόσωπό μας κι όχι στην πλάτη! Στις μεγάλες πυρκαγιές χρειάζεται έμπειρο προσωπικό και εμείς βοηθούμε ακολουθώντας τις υποδείξεις του υπευθύνου!

Μαγειρική χωρίς σκεύη

Στο ύπαιθρο, πολλά φαγητά μπορούν να γίνουν, όμως αυτό εξαρτάται από τα υλικά που διαθέτεις. Πιο κάτω θα βρεις ιδέες και τρόπους για την παρασκευή τους.

Το ΚΡΕΑΣ μπορούμε να το μαγειρέψουμε περνώντας το σε κλωρό κλαδί, είτε σε μικρά κομμάτια (σουβλάκια) ή σε πιο μεγάλα (σουβλα) και ψήνοντάς το πάνω σε κάρβουνα. Αν είναι μπριζόλες μπορούμε να κατασκευάσουμε μια σχάρα από κλωρά κλαδιά και να τις ψήσουμε πάνω στα κάρβουνα. Το ΨΑΡΙ μπορούμε να το μαγειρέψουμε είτε σε σχάρα από κλωρά κλαδιά πάνω στα

κάρβουνα, είτε αφού το ανοίξουμε στη μέση να το καρφώσουμε σε ένα σανίδι και να το πλησιάσουμε σε μια αμερικανική φωτιά.

Τα **ΑΥΓΑ** μπορούμε να τα θάψουμε σε ζεστή στάχτη που θα τη σκεπάσουμε με κάρβουνα για να ψηθούν, ή να τα τηγανίσουμε μέσα σε φλούδα πορτοκαλιού που κόψαμε στη μέση και αδειάσαμε το περιεχόμενό της. Ρίχνουμε μέσα στη φλούδα λίγο λάδι ή βούτυρο και αφού σπάσουμε μέσα το αυγό το ψήνουμε πάνω στη θράκα. Το ίδιο μπορεί να γίνει και μέσα σε ντομάτες που αδειάσαμε το περιεχόμενο. Αβγά μπορούμε να ψήσουμε αφού τα περάσουμε σε πολύ λεπτή σούβλα κατά προτίμηση μεταλλική. Ζεσταίνουμε τη σούβλα και τρυπάμε προσεκτικά το αυγό. Η ζεστή σούβλα πήζει το ασπράδι και το εμποδίζει να χυθεί. Ψήνουμε το αυγό πάνω στα κάρβουνα.

Οι **ΠΑΤΑΤΕΣ** ψήνονται αν τις τοποθετήσουμε ακαθάριστες μέσα στη στάχτη και τις σκεπάσουμε με κάρβουνα ή καθαρισμένες μέσα σε αλουμινόχαρτο, στα κάρβουνα. Σε μια ώρα θα είναι έτοιμες.

Μαγείρεμα σε αλουμινόχαρτο

Ίσως ο πιο πρακτικός τρόπος για πρόχειρο μαγείρεμα να είναι εκείνος στο αλουμινόχαρτο. Μπορούμε να μαγειρέψουμε κοτόπουλο, κρέας, ψάρι, λαχανικά, ακόμα και γλυκίσματα σε αλουμινόχαρτο. Ετοιμάζουμε τα υλικά μας, προσθέτουμε το αλάτι, πιπέρι, κρεμμυδάκια, λάδι ή βούτυρο και τα τυλίγουμε σε χοντρό αλουμινόχαρτο με τέτοιο τρόπο ώστε να μην μπορεί να διαφύγει ο ατμός που θα δημιουργηθεί με το ψήσιμο. Το φάρδος του αλουμινόχαρτου να είναι τέτοιο που να τυλίγει **τρεις φορές** τα υλικά μας. Αφού το τυλίξουμε το διπλώνουμε καλά στα πλάγια για να είναι αεροστεγές και το βάζουμε πάνω σε κάρβουνα, **ΧΩΡΙΣ** φλόγα. Για κρέας, κοτόπουλο, ψάρι χρειάζονται 20 περίπου λεπτά ενώ, για πατάτες και άλλα λαχανικά 15 λεπτά είναι αρκετά για να ψηθούν. Όταν ψηθούν, ανοίγουμε το αλουμινόχαρτο και το χρησιμοποιούμε σαν πιάτο.

Ηλιακός φούρνος

Μια πολύ έξυπνη και οικολογική κατασκευή είναι ο ηλιακός φούρνος που μπορεί να γίνει και εργαστήριο για τα Πουλιά, ή σταθμός σε Μεγάλο Παιχνίδι Φύσης.

Υλικά

1 άδειο κουτί πίτσας ή γλυκών
μαύρο χαρτόνι
μεμβράνη κουζίνας ή ζελατίνα
αλουμινόχαρτο ή καθρέφτης
σύρμα ή ξυλάκια από σουβλάκι
ψαλίδι ή κοπίδι
κόλλα
διάφανη κολλητική ταινία

Βήματα

1. Τοποθετούμε μαύρο χαρτόνι στο εσωτερικό του κουτιού μας. Το μαύρο χρώμα απορροφά την ηλεκτρομαγνητική ακτινοβολία του Ήλιου και έτσι ανεβάζει την θερμοκρασία στο εσωτερικό του.
2. Κόβουμε όπως στη φωτογραφία το πάνω μέρος του χαρτονιού για να κάνουμε μία πόρτα στο φουρνάκι μας.



3. Τοποθετούμε μεμβράνη κουζίνας στο ανοιχτό μέρος του κουτιού ώστε να γίνει ένα μικρό θερμοκήπιο στο εσωτερικό και να παγιδεύσουμε τη θερμότητα.
4. Για να ανακλαστεί η ακτινοβολία του Ήλιου, χρησιμοποιούμε αλουμινόχαρτο που λειτουργεί ως ανακλαστήρας. Το τοποθετούμε στο εσωτερικό του παραθύρου από την μέσα πλευρά.
5. Χρησιμοποιούμε ένα κομμάτι σύρμα για να ρυθμίζουμε το ύψος του παραθύρου έτσι ώστε η ηλιακή ακτινοβολία να ανακλάται και να την κατευθύνουμε στο εσωτερικό του φούρνου μας.
6. Τοποθετούμε τον φούρνο μας στον ήλιο για τουλάχιστον μία ώρα. Φροντίζουμε να τοποθετήσουμε έτσι την κατασκευή μας ώστε το αλουμινόχαρτο να ανακλά την ηλιακή ακτινοβολία και να την οδηγεί στο εσωτερικό του φούρνου.

Οδηγίες μαγειρικής

Χρειάζεται ήλιος οπότε αρχίστε νωρίς. Χρειάζονται αρκετές ώρες για να γίνει το φαγητό.

Διπλασιάστε περίπου το χρόνο μαγειρέματος.

Μην προσθέσετε νερό σε φαγητά όπως, λαχανικά, ψάρι, κρέας, κοτόπουλο.

Προσανατολίστε το φούρνο προς το Νότο, και ανοίξτε τον καθρέφτη τόσο ώστε όλες οι ακτίνες του ήλιου να αντανakλούν μέσα στο κουτί.

Το φαγητό δεν χρειάζεται ανακάτεμα.

Χρησιμοποιείτε «πιάστρες» γιατί η κατσαρόλα ή το ταψί θα κάψουν.

Χαμηλές θερμοκρασίες υπαίθρου καθυστερούν το ψήσιμο του φαγητού.

Προσανατολισμός

Την ημέρα

Πυξίδα

Υπάρχουν δύο ειδών πυξίδες. Αυτές με την ενδεικτική βελόνα η οποία δείχνει πάντα τον μαγνητικό βορρά (αριστερά) και εκείνες χωρίς βελόνα (δεξιά) όπου περιστρέφεται όλος ο δίσκος με τις ενδείξεις. Οι ενδείξεις σε όλες τις πυξίδες είναι αγγλικές γι' αυτό κι εμείς σας δίνουμε τις αντίστοιχες ελληνικές. N (North) - ΒΟΡΡΑΣ, S (South) - ΝΟΤΟΣ, E (East) - ΑΝΑΤΟΛΗ, W (West) - ΔΥΣΗ.



Επίσης θα πρέπει να ξέρετε ότι ο μαγνητικός βορράς έχει πάντα κάποια διαφορά από τον γεωγραφικό βορρά ανάλογα με το μέρος της γης στο οποίο βρίσκεστε. Για την Ελλάδα αυτή η διαφορά είναι 1-2 μοίρες προς την Ανατολή.

Τέλος, μην αφήνετε ποτέ εκτεθειμένες τις πυξίδες σε ισχυρά μαγνητικά πεδία ή σε πολύ υψηλές και χαμηλές θερμοκρασίες γιατί έτσι χάνουν την μαγνητική τους ιδιότητα.

Ρολόι

Στρέφουμε λοιπόν τον ωροδείκτη προς τον ήλιο. Έτσι σχηματίζεται μια δεξιόστροφη γωνία ανάμεσα στο δώδεκα, το οποίο είναι πάντα το σταθερό μας σημείο, και στον ωροδείκτη. Η διχοτόμος αυτής της γωνίας είναι η γραμμή ΒΟΡΡΑ - ΝΟΤΟΥ. Αν προεκτείνουμε την διχοτόμο αυτή προς την εξωτερική πλευρά του ρολογιού έχουμε βρει το ΝΟΤΟ ενώ αν την προεκτείνουμε προς την αντίθετη πλευρά βρίσκουμε το ΒΟΡΡΑ. Αυτά ισχύουν για το βόρειο ημισφαίριο της Γης. Αν όμως βρισκόμαστε στο νότιο ημισφαίριο τότε το μόνο που αλλάζει είναι ότι κάνουμε τους υπολογισμούς μας σύμφωνα με την αριστερόστροφη γωνία.



Γνώμονας

Ας υποθέσουμε όμως ότι δεν έχετε ούτε πυξίδα ούτε ρολόι. Τότε τι κάνετε; Τα πράγματα είναι πολύ απλά. Χωρίς να πανικοβάλλεστε βρίσκετε ένα ίσιο κλαδί, ραβδί ή άλλο ίσιο αντικείμενο (γνώμονας) και το καρφώνετε κατακόρυφα στο χώμα. Σημειώνετε ένα Χ στο άκρο της σκιάς του ξύλου. Περιμένετε τουλάχιστον 10-15 λεπτά και σημειώνετε ακόμα ένα Χ στο άκρο της ίδιας σκιάς η οποία όμως τώρα έχει μετακινηθεί. Ενώστε τα δύο Χ με μία γραμμή. Αυτή είναι η γραμμή ΑΝΑΤΟΛΗΣ - ΔΥΣΗΣ. Μην ξεχνάτε ότι το πρώτο Χ είναι η ΔΥΣΗ και το δεύτερο η ΑΝΑΤΟΛΗ. Τώρα είναι πια εύκολο να βρείτε τον ΒΟΡΡΑ και τον ΝΟΤΟ.

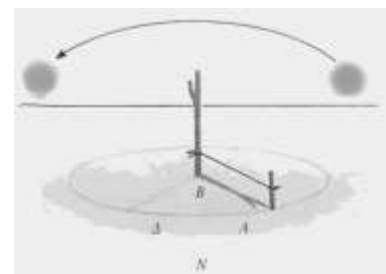

Να θυμάστε πάντα ότι όταν βλέπουμε προς ΒΟΡΡΑ, ο ΝΟΤΟΣ είναι πάντα πίσω μας, η ΑΝΑΤΟΛΗ στο ΔΕΞΙ μας χέρι και η ΔΥΣΗ στο ΑΡΙΣΤΕΡΟ.

Μπορείτε, όμως, να προσανατολιστείτε και χωρίς πυξίδα.

Τη μέρα θα σε βοηθήσει ο ήλιος.

Στις 6 το πρωί βρίσκεται στην Ανατολή

Στις 9 το πρωί βρίσκεται Νοτιοανατολικά

Στις 12 το μεσημέρι βρίσκεται στο Νότο

Στις 3 το απόγευμα βρίσκεται Νοτιοδυτικά

Στις 6 το απόγευμα βρίσκεται στη Δύση

Άλλοι τρόποι προσανατολισμού:

- Το ιερό της εκκλησίας είναι πάντα προς την Ανατολή.
- Τα μυρμήγκια φτιάχνουν μεγαλύτερο ανάχωμα απ' το Βορρά για να προφυλάξουν τις μυρμηγκοφωλιές τους από το κρύο και τον αέρα.
- Οι κορμοί των δέντρων έχουν περισσότερα βρύα στη Βορεινή πλευρά τους.
- Η κορυφή του κυπαρισσιού γέρνει προς το Νότο.

Τη νύχτα

Αν έχει Σελήνη και δεν μπορείτε να δείτε τα αστέρια για να προσανατολιστείτε μπορείτε να χρησιμοποιήσετε την ίδια τη Σελήνη! Αν η Σελήνη ανατείλει πριν από την δύση του Ήλιου τότε η φωτεινή της πλευρά είναι στραμμένη προς τη δύση (επάνω αριστερά), ενώ αν η Σελήνη εμφανιστεί μετά τα μεσάνυχτα τότε η φωτεινή της πλευρά είναι στραμμένη προς την ανατολή (επάνω δεξιά).

Όταν όμως δεν υπάρχει σελήνη και αν είναι δυνατόν ούτε πολλά φώτα, τρεις είναι οι κύριοι αστερισμοί που μας βοηθούν: της Μεγάλης Άρκτου και της Μικρής Άρκτου. Ο πολικός αστέρας, που είναι η ουρά της Μικρής Άρκτου, μας δείχνει τον Βορρά. Αν προεκτείνουμε την ευθεία που σχηματίζουν τα δυο ακριανά από την «κατσαρόλα» της Μεγάλης Άρκτου, σε μία απόσταση ίση με το πενταπλάσιο μήκος της απόστασης αυτών των δύο αστεριών βρίσκεται ο πολικός αστέρας.

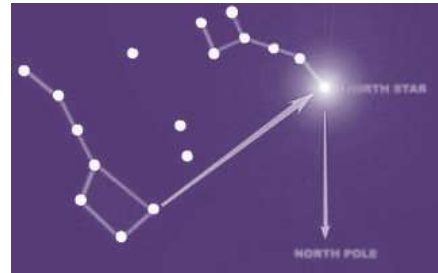

Χρήση GPS

Με τον όρο δορυφορικό σύστημα εντοπισμού θέσης (στίγματος) εννοείται ένα σύστημα προσδιορισμού των απόλυτων και σχετικών συντεταγμένων σημείων (επί της Γης, στην ξηρά, στη θάλασσα ή επάνω από τη Γη) με την επεξεργασία μετρήσεων προς και / ή από τεχνητούς δορυφόρους. Ένας δέκτης GPS λειτουργεί με βάση την εξής απλή αρχή:



χρησιμοποιείται ο χρόνος που χρειάζεται το σήμα για να διανύσει την απόσταση από τον δορυφόρο μέχρι τον επίγειο δέκτη, προκειμένου να υπολογιστεί έτσι, η απόσταση μεταξύ δορυφόρου και δέκτη. Οι δορυφόροι του συστήματος GPS μεταδίδουν συνεχώς ραδιοσήματα τα οποία έτσι δείχνουν την θέση τους στο διάστημα και τον ακριβή χρόνο που έχουν σταλεί τα σήματα. Μπορείτε να το χρησιμοποιήσετε για να βρείτε τη θέση

σας ή να ακολουθήσετε το σήμα-στόχος για να βρείτε κάτι...κρυμμένο.

Ανιχνευτικά

- Τα ανιχνευτικά τοποθετούνται πάντα στο δεξί μέρος του δρόμου.
- Γίνονται πάνω στο χώμα ή με πέτρες ή ξύλα ή χόρτα ή μαλλί ή χαρτί ή ύφασμα, γενικώς υλικά της φύσης.
- Τα ανιχνευτικά μπαίνουν σε κανονικές αποστάσεις και πυκνά ώστε από το ένα να μπορείς να βλέπεις το επόμενο.
- Όταν ακολουθείς ανιχνευτικά: Η Φωλιά προχωρεί σε μονή γραμμή. Ο τελευταίος τα καταστρέφει εκτός κι αν ακολουθεί κι άλλη Φωλιά.



Προς αυτή την κατεύθυνση

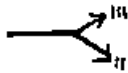

Η ομάδα μοιράστηκε στα 2



Θα βρεις αυτοκινητόδρομο



Προς την κατασκήνωση



Νερό που δεν πίνεται

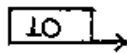

Υπάρχει μήνυμα σε 10 βήματα



Διεθνές σήμα κινδύνου



Θα συναντήσεις οδηγική κατασκήνωση



Θα συναντήσεις κατασκήνωση όχι οδηγική



Περίμενε



Όχι από αυτό το δρόμο

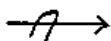

Εμπόδιο



Γύρισα πίσω

Ασφάλεια στην πορεία

Πριν

- Καθορίζουμε ώρα εκκίνησης και επιστροφής.
- Υπολογίζουμε τη διάρκεια της πορείας και τη δύση του ηλίου.
- Γνωρίζουμε που είναι το πλησιέστερο τηλέφωνο.
- Παίρνουμε πληροφορίες από τη μετεωρολογική υπηρεσία για πρόγνωση καιρού.
- Παίρνουμε τις απαραίτητες προφυλάξεις για περίπτωση κακοκαιρίας.
- Ενημερώνουμε γονείς για το είδος της δράσης.

Κατά τη διάρκεια

- Ακολουθούμε τον Αρχηγό της ομάδας. Περπατάμε σε μια γραμμή ο ένας πίσω από τον άλλο, ώστε η ομάδα να έχει το ίδιο βήμα και τον ίδιο ρυθμό.
- Οι πιο αργοί περιπατητές πάνε στην αρχή της πορείας και προσέχουμε να μη σπάμε σε ομάδες.
- Ένα μέλος του Αρχηγείου είναι πάντα τελευταίο κλείνοντας την πορεία.
- Δεν πειράζουμε τα ζώα γιατί μπορεί να μας επιτεθούν.
- Αν αναγκαστούμε να βαδίσουμε ακολουθώντας το ρεύμα κυκλοφορίας, φροντίζουμε να κρατηθούμε όσο το δυνατόν μακρύτερα από το οδόστρωμα και περπατάμε στο αριστερό μέρος για να έχουμε την αντίθετη πορεία από το ρεύμα κυκλοφορίας των αυτοκινήτων.
- Ακολουθούμε κάποια σημάδια (την όχθη λίμνης, ή ένα ποτάμι), πινακίδες, ανιχνευτικά.
- Προσέχουμε που πατάμε. Πατάμε γερά σε σταθερό έδαφος. Ιδιαίτερη προσοχή όταν χρησιμοποιούμε δέντρα ή βράχους για σκαρφάλωμα!
- Δεν αφήνουμε κανέναν να μείνει πίσω! Η ομάδα μένει συγκεντρωμένη και βαδίζει με το ρυθμό του πιο αργού.
- Δεν διστάζουμε να επιστρέψουμε πίσω εάν ο καιρός χαλάσει ή ο δρόμος αποδειχθεί μακρύτερος ή πολύ δύσκολος για τη συγκεκριμένη ομάδα. Δεν υπερεκτιμούμε τις ικανότητες και δυνατότητές μας.
- Έχουμε μαζί μας το φαρμακείο της ομάδας.
- Στη διάρκεια της πορείας δεν πίνουμε ποτά και δεν τρώμε γλυκά.
- Η διάρκεια της πορείας στα Πουλιά να μην υπερβαίνει τη 1 ώρα και πάντα στον υπολογισμό να λαμβάνουμε υπόψη μας την εμπειρία και τη φυσική κατάσταση των Πουλιών και των Στελεχών του Σμήνους.

Ρουχισμός και υπόδηση

Τα ρούχα πρέπει να αντιστοιχούν τόσο στο κλίμα της περιοχής που θα επισκεφτούμε όσο και στα κλίματα που τυχόν θα περάσουμε μέχρι να φτάσουμε στον προορισμό μας, ειδικά σε ένα πολυήμερο ταξίδι (π.χ. με πλοίο). Πρέπει να είναι ευκολοφόρετα και όχι στενά, να ζεσταίνουν, να είναι αδιάβροχα αλλά οπωσδήποτε να αφήνουν το σώμα να αναπνέει. Η φανέλα και ένα αντιανεμικό για παράδειγμα, είναι πολύ καλός συνδυασμός για έναν πεζοπόρο. Τα παπούτσια μας πρέπει να είναι προσεκτικά επιλεγμένα. Τα παπούτσια, ειδικά για πορεία, πρέπει να είναι κλειστά, ζεστά, άνετα και φορεμένα καθώς και όσο το δυνατό πιο αδιάβροχα. Αν αυτό δεν είναι εφικτό, μπορεί να χρειαστούμε και εφεδρικά. Οι κάλτσες πρέπει να είναι βαμβακερές και να απορροφούν τον ιδρώτα.

Δεν κρατάμε τίποτα στα χέρια μας. Όλα είναι σε σακίδιο στην πλάτη!

Διαχείριση διάφορων καταστάσεων

Θάλασσα

Προγραμματίζουμε θαλασσινό μπάνιο με την ομάδα, μόνο εφόσον:

- Ένα τουλάχιστον μέρος του Αρχηγείου ξέρει πολύ καλό κολύμπι.
- Έχουν περάσει 3 ώρες τουλάχιστον από το τελευταίο μας γεύμα.
- Δεν απομακρυνόμαστε από την ακτή, (όσο καλό κολύμπι και αν ξέρουμε), ούτε από την υπόλοιπη ομάδα.
- Τα Πουλιά κολυμπάνε μέχρι εκεί που πατώνουν και τα Στελέχη έχουν κυκλώσει τον κατάλληλο χώρο κρατώντας περιμετρικά ένα σχοινί.
- Έχουμε ρωτήσει τους γονείς στη δήλωση συμμετοχής αν τα Πουλιά γνωρίζουν κολύμπι.

Αέρας

- Τεντώνουμε τα σχοινιά των σκηνών.
- Οπλίζουμε τις σκηνές με χιαστί σχοινιά.
- Απασχολούμε τα παιδιά.
- “Ράβουμε” τις πόρτες των σκηνών.
- Μαζεύουμε από έξω τα πράγματά μας.

Βροχή

- Χαλαρώνουμε τα σχοινιά των σκηνών (λακουβίτσα στον ορθοστάτη: αυτόματο χαλάρωμα σε δυνατή βροχή).
- Ανοίγουμε αυλάκια.
- Χτυπάμε τα πασσαλάκια
- Συγκεντρώνουμε τα παιδιά και τα πράγματά τους στο κέντρο της σκηνής.
- Απασχολούμε τα παιδιά.

Καταιγίδα

- Αναζητούμε καταφύγιο σε κάποιο κτίριο.
- Απομακρυνόμαστε από το νερό.
- Δεν πλησιάζουμε σε εκτεθειμένα μεταλλικά αντικείμενα και ψηλά δέντρα.
- Καλύπτουμε τα καρφιά στους ορθοστάτες των σκηνών με μάλλινο ύφασμα ή ξύλινα κοκοράκια.
- Δε χρησιμοποιούμε τηλέφωνο. Ο κεραυνός μπορεί να διοχετευθεί στο καλώδιο.
- Εάν βρεθούμε σε ακάλυπτο χώρο μαζευόμαστε σε εμβρυϊκή θέση, έτσι ώστε μόνο τα πόδια μας να ακουμπάνε στο έδαφος. Με αυτόν τον τρόπο η επιφάνεια του σώματός μας μειώνεται στο ελάχιστο.

Πυρκαγιά

- Φροντίζουμε να μην υπάρχουν αναμμένα τσιγάρα, σπέρτα ή εγκαταλελειμμένα μπουκάλια στο χώρο.
- Δεν ανάβουμε ποτέ σπέρτο μέσα στις σκηνές, φωτιά κοντά στις σκηνές.
- Αντιλαμβανόμαστε την πυρκαγιά από τον καπνό, τον ήχο, την περίεργη συμπεριφορά των ζώων.
- Δεν φεύγουμε, δεν πανικοβαλλόμαστε, προσπαθούμε να σβήσουμε την πυρκαγιά!
ΕΙΔΟΠΟΙΟΥΜΕ ΤΗΝ ΑΣΤΥΝΟΜΙΑ ΚΑΙ ΤΗΝ ΠΥΡΟΣΒΕΣΤΙΚΗ/ΔΑΣΑΡΧΕΙΟ
- Σβήνουμε τη φωτιά ρίχνοντας χώμα ή άμμο για να πνίξουμε τις φλόγες ή τη χτυπάμε με σκούπες ή βρεγμένα τσουβάλια ή κλωρά κλαδιά.
- Κλείνουμε με βρεγμένη πετσέτα το στόμα μας.
- Φοράμε παπούτσια και δεν βγάζουμε ρούχα, όσο και αν μας εμποδίζουν στην κίνηση. Μας προστατεύουν από τη δυνατή θερμότητα.
- Δημιουργούμε χαντάκι για ζώνη πυρασφάλειας.
- Καταπολεμούμε τη φωτιά έχοντας τον αέρα στην πλάτη ή στα πλευρά γιατί διαφορετικά τη δυναμώνουμε και εκσφενδονίζονται σπίθες.
- Ακολουθούμε τις οδηγίες των ειδικών.

Άσκηση πυρασφάλειας

- Γίνεται πάντα στις πρώτες μέρες της κατασκήνωσης.
- Καλό είναι να ζητήσουμε από κάποιον ειδικό να μας δείξει στην προκατασκήνωση πώς γίνεται η άσκηση πυρασφάλειας.
- Όταν επιλέγουμε το χώρο της κατασκήνωσης ενημερωνόμαστε και για το σύστημα πυρασφάλειας που διαθέτει.
- Καθορίζουμε το ρόλο του κάθε Στελέχους.
- Καθορίζουμε το συναγερμό (π.χ 20 χτυπήματα κουτάλας πάνω σε καπάκι κατσαρόλας)
- Διατηρούμε ένα κουβά με νερό σε καίρια σημεία ή χώμα με φτυάρι.
- Γνωρίζουμε όλες τις εξόδους από τον κατασκηνωτικό χώρο.

Σεισμός

1ον Στην αρχή της κατασκήνωσης.

Στην αρχή της κατασκήνωσης συζητάμε με το Αρχηγείο και καταστρώνουμε σχέδιο έκτακτης ανάγκης. Έτσι όλοι γνωρίζουμε τι κάνουμε και πού καταφεύγουμε. Ορίζουμε το σημείο και τοποθετούμε τα άμεσα απαραίτητα σε περίπτωση σεισμού: φακό, φορητό ραδιόφωνο, κουτί πρώτων βοηθειών, πυροσβεστήρα.

Τακτοποιούμε ασφαλώς την αποθήκη και την κουζίνα στον κατασκηνωτικό χώρο.

Στερεώνουμε καλά τα φλόγιστρα ώστε να μην υπάρχει κίνδυνος να ανατραπούν και όταν μαγειρεύουμε έχουμε συνεχώς το νου μας.

Μαθαίνουμε από κλείνουν γενικά οι γενικοί διακόπτες: νερού, ηλεκτρικού ρεύματος, γκαζιού, φυσικού αερίου.

Σε εμφανές και εύκολα προσβάσιμο σημείο της κατασκήνωσής μας είναι καταγεγραμμένα τα τηλέφωνα έκτακτης ανάγκης.

2ον Την ώρα του σεισμού.

A. Αν βρεθούμε μέσα σε κτίριο:

- Προσπαθούμε αμέσως να καλυφθούμε κάτω από ένα γερό τραπέζι.
- Απομακρυνόμαστε από τις τζαμαρίες και δεν βγαίνουμε στα μπαλκόνια.
- Δεν τρέχουμε προς την έξοδο πριν σταματήσει η δόνηση.

B. Αν βρεθούμε έξω από το κτίριο:

- Μένουμε έξω. Δεν μπαίνουμε μέσα στο κτίριο!
- Απομακρυνόμαστε από κτίρια, μαντρότοιχους, ηλεκτροφόρα καλώδια.
- Βγαίνουμε ΑΜΕΣΩΣ από τη θάλασσα και απομακρυνόμαστε ΠΟΛΛΑ ΜΕΤΡΑ από την ακτή.
- Καταφεύγουμε σε ανοικτό, ασφαλή χώρο όπως πλατεία, πάρκο, ξέφωτο.

3ον Τι κάνουμε αμέσως μετά το σεισμό:

- Κλείνουμε τους γενικούς διακόπτες (νερού, ηλεκτρικού ρεύματος, γκαζιού, φυσικού αερίου), σβήνουμε τη φωτιά που έχουμε ανάψει για οποιοδήποτε λόγο.
- Παίρνουμε μαζί μας τα απαραίτητα (φακό, φορητό ραδιόφωνο, κουτί πρώτων βοηθειών).
- Βγαίνουμε προσεκτικά από το κτίριο. Περπατάμε γρήγορα, δεν τρέχουμε, δεν χρησιμοποιούμε ανελκυστήρα, κατεβαίνουμε από τις σκάλες αργά προσεκτικά ελέγχοντας τη σταθερότητα του κάθε σκαλοπατιού.
- Καταφεύγουμε σε ανοικτό ασφαλή χώρο (πλατεία, πάρκο, ξέφωτο).
- Απομακρυνόμαστε από την ακτή.
- Δεν χρησιμοποιούμε άσκοπα το τηλέφωνο και το αυτοκίνητο.
- Βεβαιωνόμαστε ότι είμαστε όλοι μαζί και ασφαλείς. Ο Αρχηγός ενημερώνει τον/την Τοπικό Έφορο για την κατάσταση που επικρατεί.

Βιβλιογραφία

Βιβλία

- ΝΤΟΣΙΕ "Η ΖΩΗ ΣΤΟ ΧΑΡΟΥΜΕΝΟ ΔΑΣΟΣ"- εκδόσεις Σ.Ε.Ο.
- Κοντά στα Πουλιά Νο2: Χαρούμενα Δάση- εκδόσεις Σ.Ε.Ο.
- Ναι στη Φύση!- εκδόσεις Σ.Ε.Ο.
- Πρώτες Βοήθειες-Πρακτικός οδηγός- εκδόσεις Πασχαλίδης
- *Where on Earth?* -Collins GEM
- *Stars* - [Ian Ridpath](#)
- *SAS Survival Guide* -John 'Lofty' Wiseman
- *Ανοικτό Σπηλαιολογικό Εγχειρίδιο*- [Κώστας Αδαμόπουλος](#), [Δημήτρης Καραγιάννης](#), [Κατερίνα Μαλαμά](#)
- *Η Τέχνη του Βουνού*- Ανεβαίνοντας βιβλία
- *Εγχειρίδιο Σκαπανικής και προσκοπικής τέχνης*- Σ.Π.Κ.
- *Το βιβλίο του δάσους: Οδηγός του μικρού εξερευνητή* -[Kayser Renee](#) - εκδόσεις Μικροί εξερευνητές
- *Το Εγκόλπιο του Προσκόπου*- εκδόσεις Σ.Ε.Π.

Ιστοσελίδες

- www.seo.gr
- http://www.ftiaxno.gr/2008/03/blog-post_28.html#sthash.bpjsxsew.dpuf
- <http://www.animatedknots.com/>
- www.lovetheoutdoors.com/
- www.xeiretechnies.blogspot.gr
- Γραφικά εξωφύλλου από το freepik.com

ΚΑΝΟΝΙΣΜΟΣ ΚΑΤΑΣΚΗΝΩΣΕΩΝ ΚΛΑΔΟΣ ΠΟΥΛΙΩΝ

Χαρούμενο Δάσος

<p>Σκοπός του Χ.Δ. είναι η επαφή των παιδιών με τη φύση, η κοινωνική ζωή, η προσωπική ανάπτυξη και η εφαρμογή του Νόμου.</p>	<p>ΣΚΟΠΟΣ</p>
<p>Κατασκηνωτής του Κλ. Πουλιών με Άδεια ή Δίπλωμα και Εντολή. Κατασκηνωτής άλλου Κλάδου σύμφωνα με αυτά που ορίζει ο Οργανισμός (σελ. 126-127 ειδικές περιπτώσεις 1&2).</p> <p>8-12 βασικά μέλη: Αρχηγός, Υπαρχηγός Προγράμματος, Υπαρχηγός Λειτουργίας, Υπεύθυνος Αποθήκης, Ταμίας, Υπεύθυνοι Υπηρεσιών.</p>	<p>ΑΡΧΗΓΟΣ</p>
<p>Το Αρχηγείο αποτελείται από Στελέχη του Κλάδου Πουλιών και κυρίως από το Σμήνος ή τα Σμήνη που παίρνουν μέρος στο Χ.Δ. Αν δεν συμπληρώνεται ο αριθμός, μπορούν να βοηθήσουν Στελέχη άλλου Κλάδου ή μέλη του Τοπικού Συμβουλίου.</p>	<p>ΑΡΧΗΓΕΙΟ</p>
<p>Επιπλέον βοηθητικά μέλη: Νοσοκόμος ή Διπλωματούχος ΕΕΣ ή άλλης ισότιμης σχολής (εκτός κι αν ένα στέλεχος έχει πιστοποίηση πρώτων Βοηθειών), μαγείρισσα, φύλακας.</p>	
<p>*σε περίπτωση απόκλισης στους αριθμούς απαιτείται επιπλέον σχετική έγκριση από τον Κλ.Πουλιών & το Τμ. Κατασκηνώσεων. Μέγιστος 32 - ελάχιστος 18 *σε περίπτωση απόκλισης στους αριθμούς απαιτείται επιπλέον σχετική έγκριση από τον Κλ.Πουλιών & το Τμ. Κατασκηνώσεων.</p>	<p>ΑΡ. ΠΑΙΔΙΩΝ</p>
<p>6-8 ημέρες</p>	<p>ΔΙΑΡΚΕΙΑ</p>
<p>Το Χ.Δ. γίνεται σε οργανωμένο¹ ή διαμορφωμένο² χώρο με σκηνές. Και στις δύο περιπτώσεις ο χώρος πρέπει να πληρεί τους εξής όρους: παροχή ηλεκτρικού ρεύματος, πόσιμο νερό, εύκολη πρόσβαση, δυνατότητα προμήθειας τροφίμων, άμεση πρόσβαση σε Νοσοκομείο ή Κέντρο Υγείας, η περιοχή να έχει φυσική ομορφιά και αρκετό χώρο για υπαίθριες δραστηριότητες. Για Χ.Δ. σε στεγασμένο χώρο απαιτείται επιπλέον σχετική έγκριση από τον Κλ.Πουλιών & το Τμ. Κατασκηνώσεων.</p>	<p>ΧΩΡΟΣ</p>
<p>Το Χ.Δ. πραγματοποιείται σε απόσταση έως 350 χλμ. από την έδρα του Σμήνους, με τη συνοδεία των Στελεχών του Αρχηγείου και κατόπιν σχετικής γραπτής άδειας των γονέων & κηδεμόνων. Για Χ.Δ. πέραν των 350 χλμ. απαιτείται επιπλέον σχετική έγκριση από τον Κλ. Πουλιών & από το Τμ. Κατασκηνώσεων. Σε περίπτωση μετάβασης στην κατασκήνωση με πλοίο βλ. Βοήθημα Κατασκηνωτή Κλ. Πουλιών</p>	<p>ΠΡΟΫΠΟΘΕΣΕΙΣ</p>

<p>Το Χ.Δ. έχει πάντοτε μια Κ.Ι. Κριτήριο για την επιλογή της είναι: η ηλικία των Πουλιών του Σμήνους, οι δυνατότητές τους, ο τόπος στον οποίο γίνεται το Χ.Δ. (Αναλυτικότερες πληροφορίες: Βοήθημα Κατασκηνωτή Κλ. Πουλιών).</p>	ΠΡΟΓΡΑΜΜΑ
<p>Τα Πουλιά ανά Φωλιές βοηθούν για την καλή λειτουργία του Χ.Δ. και αναλαμβάνουν κάθε μέρα και από μια υπηρεσία, δηλ. μαγείρεμα, σερβίρισμα, πλ. πιάτων, καθαριότητα, εξωραϊσμό, Σ.Ο.Σ (προαιρετικά). Την ευθύνη σε κάθε υπηρεσία έχει ένα μέλος του Αρχηγείου.</p>	ΛΕΙΤΟΥΡΓΙΑ
<p>Απαραίτητη είναι η εξασφάλιση των αναγκαίων πόρων για τη λειτουργία της Κατασκήνωσης και την ισορροπημένη και πλήρη διατροφή των παιδιών. Οι πόροι προέρχονται από τις συμμετοχές των παιδιών, από εκδηλώσεις των Ομάδων ή από δωρεές άλλων φορέων. Αν υπάρξει ανάγκη, το Ταμείο των Ομάδων ή των Τοπικών Τμημάτων που συμμετέχουν, συμπληρώνει (εφ' όσον υπάρχουν χρήματα) κατ' αναλογία.</p>	ΠΟΡΟΙ
<p>Εξασφαλίζεται το απαραίτητο υλικό από το Τοπικό Τμήμα ή την Περιφέρεια. Αν το υλικό προέρχεται από διάφορα μέρη μαρκάρεται και καταγράφεται από το υπεύθυνο μέλος του Αρχηγείου. Μετά το τέλος της κατασκήνωσης επιστρέφεται αμέσως καθαρό και περιποιημένο, αφού διορθωθεί κάθε ζημιά ή φθορά. Αν χαθεί κάτι πρέπει να αντικατασταθεί.</p>	ΥΛΙΚΟ
<p>Τρεις μήνες τουλάχιστον πριν την κατασκήνωση η/ο Αρχηγός ενημερώνει τους γονείς σε ειδική συγκέντρωση ή με γράμμα αναλόγως των συνθηκών δίνοντάς τους τα σχετικά έντυπα: 1. δήλωση συμμετοχής με έγκριση του γονέα για τη δημοσιοποίηση των φωτογραφιών με παιδιά 2. πιστοποιητικό υγείας 3. ατομική εξάρτυση.</p>	ΕΝΗΜΕΡΩΣΗ ΓΟΝΕΩΝ
<p>Ένα μήνα τουλάχιστον πριν από το Χ.Δ. υποβάλλονται, στον Κλάδο Πουλιών και Τμήμα Κατασκηνώσεων εν γνώση της/του Τοπικής/ού Εφόρου, τα ακόλουθα έντυπα για έγκριση: δήλωση κατασκήνωσης, σύνθεση Αρχηγείου, ωρολόγιο & αναλυτικό πρόγραμμα, διαιτολόγιο, προϋπολογισμός.</p>	ΕΓΚΡΙΣΗ
<p>Ταμείο (ενημερώνεται καθημερινά από τον Ταμία) - Ντοσιέ Προγράμματος (προκειμένου να συντονίζονται καθημερινά όλα τα μέλη του Αρχηγείου) - Ονομαστικό κατάλογο των παιδιών, τις δηλώσεις των γονέων και τα πιστοποιητικά υγείας παιδιών και Στελεχών - Κανονισμό του Τμ. Κατασκηνώσεων - Αντίγραφα με όλα τα στοιχεία που έχουν σταλεί στον Κλάδο και το Τμ. Κατασκηνώσεων (ωρολόγιο, αναλυτικό, διαιτολόγιο, σύσταση Αρχηγείου) - Κατάλογο τηλεφώνων πρώτης ανάγκης (γιατρού, αστυνομίας, πυροσβεστικής, κλπ.) - Τετράδιο παραλαβής και παράδοσης υλικού (που τηρείται από το υπεύθυνο μέλος του Αρχηγείου).</p>	ΒΙΒΛΙΑ

Τριήμερο ΚΛΑΔΟΥ ΠΟΥΛΙΩΝ

<p>Αρχηγός του Κλάδου Πουλιών με Εντολή που έχει ολοκληρώσει τη Γενική του Εκπαίδευση.</p>	<p>ΑΡΧΗΓΟΣ</p>
<p>Κατόπιν έγκρισης της/του Τ. Εφόρου.</p>	
<p>Το Αρχηγείο αποτελείται από τα Στελέχη του Σμήνους που πραγματοποιεί το τριήμερο και στην περίπτωση που χρειαστεί μπορούν να βοηθήσουν Στελέχη του ιδίου ή άλλου Κλάδου.</p>	<p>ΑΡΧΗΓΕΙΟ</p>
<p>Η δύναμη του Σμήνους που πραγματοποιεί το τριήμερο.</p>	<p>ΑΡ. ΠΑΙΔΙΩΝ</p>
<p>3 ημέρες</p>	<p>ΔΙΑΡΚΕΙΑ</p>
<p>Τριήμερο πραγματοποιεί ένα Σμήνος μόνο του. Το τριήμερο δηλώνεται στο Τμ. Κατασκηνώσεων, ένα μήνα τουλάχιστον πριν από την πραγματοποίησή του. Σε περίπτωση συμμετοχής παραπάνω Σμηνών απαιτείται έγκριση απο τον Κλάδο Πουλιών και το Τμήμα Κατασκηνώσεων.</p>	<p>ΠΡΟΫΠΟΘΕΣΕΙΣ</p>
<p>Το Τριήμερο γίνεται σε στεγασμένο ή οργανωμένο¹ χώρο με σκηνές. Και στις δύο περιπτώσεις ο χώρος πρέπει να πληροί τους εξής όρους: παροχή ηλεκτρικού ρεύματος, πόσιμο νερό, εύκολη πρόσβαση, δυνατότητα προμήθειας τροφίμων, άμεση πρόσβαση σε Νοσοκομείο ή Κέντρο Υγείας, η περιοχή να έχει φυσική ομορφιά και αρκετό χώρο για υπαίθριες δραστηριότητες.</p>	<p>ΧΩΡΟΣ</p>

¹ *Οργανωμένος κατασκηνωτικός χώρος θεωρείται εκείνος που έχει:*

- περίφραξη
- μόνιμες εγκαταστάσεις υγιεινής
- ασφαλές, κτιστό μαγειρείο
- παροχή ηλ. ρεύματος
- τρεχούμενο νερό
- μέτρα πυρασφάλειας

² *Διαμορφωμένος κατασκηνωτικός χώρος θεωρείται εκείνος που έχει:*

- περίφραξη
- τρεχούμενο νερό
- προσωρινές εγκαταστάσεις υγιεινής (“σκαφτές” ή χημικές)
- ασφαλές υπαίθριο μαγειρείο
- παροχή ηλ. ρεύματος
- μέτρα πυρασφάλειας